

Программа профессионального обучения по профессии «Маляр строительный», квалификация - маляр строительный (3й разряд) разработана на основе профессионального стандарта «Маляр строительный», утвержденного приказом Министерства труда и социальной защиты Российской Федерации от 25 декабря 2014 года N 1138н 16.046 «Маляр строительный».

Организация разработчик:

Областное государственное автономное профессиональное образовательное учреждение «Белгородский строительный колледж»

Разработчики:

1. Бахина И.Э., методист ОГАПОУ «БСК»

СОДЕРЖАНИЕ

1. ПАСПОРТ ПРОГРАММЫ ПРОФЕССИОНАЛЬНОГО ОБУЧЕНИЯ
 2. СТРУКТУРА И СОДЕРЖАНИЕ ПРОГРАММЫ ПРОФЕССИОНАЛЬНОГО ОБУЧЕНИЯ
 3. УСЛОВИЯ РЕАЛИЗАЦИИ ПРОГРАММЫ ПРОФЕССИОНАЛЬНОГО ОБУЧЕНИЯ
 4. КОНТРОЛЬ И ОЦЕНКА РЕЗУЛЬТАТОВ ОСВОЕНИЯ ПРОГРАММЫ ПРОФЕССИОНАЛЬНОГО ОБУЧЕНИЯ
 5. ЛИТЕРАТУРА
- ПРИЛОЖЕНИЕ

1. ПАСПОРТ ПРОГРАММЫ ПРОФЕССИОНАЛЬНОГО ОБУЧЕНИЯ

1. ОБЩИЕ ПОЛОЖЕНИЯ

1.1. Цель реализации программы

Настоящая программа может быть реализована в профессиональном обучении при подготовке по профессии рабочих «Маляр строительный», квалификация - маляр строительный (3й разряд) для лиц, имеющих опыт профессиональной деятельности по выполнению трудовых функций маляра строительного 2-го разряда не менее 2-х месяцев.

Лица, освоившие образовательную программу профессионального обучения должны быть готовы к выполнению следующего вида деятельности: «Окрашивание наружных и внутренних поверхностей зданий и сооружений, оклеивание стен и потолков зданий обоями», так же овладеть общими трудовыми и трудовыми функциями:

ОТФ. А. Очистка, протравливание и обработка поверхностей для окрашивания и оклеивания обоями

трудовые функции:

ТФ.01. А/01.2 Очистка поверхностей и предохранение от набрызгов краски

ТФ.02. А/02.2 Протравливание и обработка поверхностей

ОТФ. В. Окончательная подготовка поверхностей для окрашивания и оклеивания обоями

трудовые функции:

ТФ.01. (В/01.3) Шпатлевание ,подготовка поверхностей вручную

ТФ.02. (В/02.3) Грунтование и шлифование поверхностей;

ТФ.03. (В/03.3) Подготовка стен и материалов к оклеиванию обоями.

Основная цель вида профессиональной деятельности:

Покрытие защитными и декоративными материалами наружных и внутренних поверхностей зданий и сооружений.

Нормативно-правовую основу разработки программы профессиональной подготовки составляют:

1. Федеральный Закон от 29 декабря 2012 года № 273-ФЗ «Об образовании в Российской Федерации»;

2. Приказ Министерства образования и науки Российской Федерации от 02 июля 2013 года № 513 «Об утверждении перечня профессий рабочих, должностей служащих, по которым осуществляется профессиональное обучение»;

3. Приказ Министерства образования и науки Российской Федерации от 18 апреля 2013 года № 292 «Об утверждении порядка организации и осуществления образовательной деятельности по основным программам профессионального обучения»;

4. Общероссийский классификатор профессий рабочих, должностей служащих и тарифных разрядов ОК 016-94 (утверждён Постановлением Госстандарта Российской Федерации от 26 декабря 1994 года № 367 (ред. от 19.06.2012));

5. Единый тарифно-квалификационный справочник работ и профессий рабочих народного хозяйства СССР (утверждён Постановлением Госкомтруда СССР, Секретариата ВЦСПС от 31 января 1985 года № 31/3-30 (ред. от 20.09.2011));

6. Единый тарифно-квалификационный справочник работ и профессий рабочих. Выпуск 3 «Строительные, монтажные и ремонтно-строительные работы» (утверждён Постановлением Минтруда РФ от 6 апреля 2007 года № 243);

7. Профессиональный стандарта, утвержденного приказом Министерства труда и социальной защиты Российской Федерации от декабря 2014 года N 1138н(с изменениями на 28 октября 2015 года « Маляр строительный»

8. СанПин 2.4.3.1186-03 (с изменениями от 28.04.2007г., 23.07.2008г., 30.09.2009г., 4.03.2011г.)

1.3. Срок освоения программы

Трудоемкость обучения по данной программе – 320 часов, включая все виды аудиторной работы слушателя, а также практическое обучение.

1.4. Формы обучения

Форма обучения – очная.

1.5. Режим занятий

Режим занятий – 6 часов в день, 6 раз в неделю – всего 36 часов в неделю.

2. ХАРАКТЕРИСТИКА ПРОФЕССИОНАЛЬНОЙ ДЕЯТЕЛЬНОСТИ

2.1. Область профессиональной деятельности

- Окрашивание наружных и внутренних поверхностей зданий и сооружений, оклеивание стен и потолков зданий обоями

2.2. Объекты профессиональной деятельности:

- поверхности зданий, сооружений;
- материалы для отделочных строительных работ;
- технологии отделочных строительных работ;
- ручной и механизированный инструмент, приспособления и механизмы для отделочных строительных работ;
- леса и подмости.

2.4. Результаты освоения образовательной программы:

ВПД	ОТФ	ТФ	Трудовые действия	Умения	Знания
Окрашивание наружных и внутренних поверхностей зданий и сооружений, оклеивание стен и потолков зданий обоями	Очистка, протравливание и обработка поверхностей для окрашивания и оклеивания обоями	Очистка поверхностей и предохранение от набрызгов краски	<p>Проолифливание деревянных поверхностей кистью и валиком</p> <p>Обработка не деревянных поверхностей грунтами и пропитками кистью или валиком</p> <p>Подмазывание отдельных мест</p> <p>Приготовление нейтрализующего раствора</p> <p>Протравливание цементной штукатурки нейтрализующим раствором</p>	<p>Наносить на поверхности олифу, грунты, пропитки и нейтрализующие растворы кистью или валиком</p> <p>Отмеривать и смешивать компоненты нейтрализующих и протравливающих растворов</p>	<p>Виды и свойства основных протравливающих и нейтрализующих растворов, грунтов, пропиток</p> <p>Правила применения олиф, грунтов, пропиток, протравливающих и нейтрализующих растворов</p> <p>Способы и правила нанесения олиф, грунтов, пропиток, протравливающих и нейтрализующих растворов</p> <p>Виды и правила использования средств индивидуальной защиты, применяемых при протравливающих работах</p> <p>Сортамент, маркировка, основные свойства олиф,</p>

					<p>нейтрализующих и протравливающих растворов</p> <p>Правила безопасности при работе с нейтрализующими, протравливающими и лакокрасочными материалами</p>
--	--	--	--	--	---

<p>Окрашивание наружных и внутренних поверхностей зданий и сооружений, оклеивание стен и потолков зданий обоями</p>	<p>Окончательная подготовка поверхностей для окрашивания и оклеивания обоями</p>	<p>Шпатлевание ,подготовка поверхностей вручную</p>	<p>Расшивка трещин Вырезка сучьев и засмолов Приготовление шпатлевочных составов Нанесение шпатлевочных составов на поверхности вручную Разравнивание шпатлевочного состава, нанесенного механизированным способом</p>	<p>Пользоваться инструментом для расшивки трещин, вырезки сучьев и засмолов Отмеривать, перетирать и смешивать компоненты шпатлевочных составов Пользоваться инструментом для нанесения шпатлевочного состава на поверхность вручную Разравнивать нанесенный механизированным способом шпатлевочный состав</p>	<p>Способы и правила подготовки поверхностей под окрашивание и оклеивание Способы и правила расшивки трещин, вырезки сучьев и засмолов Способы и правила приготовления и перемешивания шпатлевочных составов Правила эксплуатации и принцип работы инструментов и механизмов для приготовления и перемешивания шпатлевочных составов Способы и правила нанесения шпатлевочных составов на поверхность вручную Устройство, назначение и правила применения инструмента и</p>
---	--	---	---	---	--

					<p>механизмов для нанесения шпатлевочных составов</p> <p>Способы и правила разравнивания шпатлевочного состава, нанесенного механизированным способом, инструмент для нанесения</p> <p>Сортамент, маркировка, основные свойства шпатлевочных составов</p> <p>Требования, предъявляемые к качеству выполняемых работ</p>
--	--	--	--	--	---

		Грунтование и шлифование поверхностей	<p>Грунтовка поверхностей кистями, валиками, краскопультами с ручным приводом</p> <p>Техническое обслуживание краскопульта</p> <p>Шлифовка огрунтованных, окрашенных и прошпатлеванных поверхностей</p>	<p>Пользоваться инструментами и приспособлениями для грунтования поверхностей</p> <p>Заправлять, регулировать факел распыла грунта, наносить грунт на поверхность краскопультами с ручным приводом</p>	<p>Способы и правила нанесения грунтовок и основные требования, предъявляемые к качеству грунтования</p> <p>Устройство, принцип работы, правила эксплуатации ручного краскопульта</p> <p>Способы и правила выполнения шлифовальных работ</p> <p>Основные требования, предъявляемые к качеству грунтования и шлифования поверхностей</p> <p>Инструкции по охране труда, правила пожаробезопасности и электробезопасности при грунтовании и шлифовании поверхностей</p> <p>Сортамент, маркировка,</p>
--	--	---------------------------------------	---	--	---

					основные свойства грунтовых составов
		Подготовка стен и материалов к оклеиванию обоями.	Приготовление клеевого состава Обрезка кромок обоев вручную Нанесение клеевого состава на поверхности	Отмеривать, смешивать компоненты, приготавливать клей заданного состава и консистенции Получать ровную кромку при обрезке обоев вручную Наносить клеевой состав на поверхности кистями, валиками, краскопультами с ручным приводом	Сортамент, маркировка, основные свойства клеев, применяемых при производстве обойных работ Способы и правила приготовления клея Способы раскроя обоев вручную Требования, предъявляемые к качеству выполняемых работ

2. СТРУКТУРА И СОДЕРЖАНИЕ ПРОГРАММЫ ПРОФЕССИОНАЛЬНОГО ОБУЧЕНИЯ

Содержание программы включает разделы: «Теоретическое обучение по профессии», «Практическое обучение».

Теоретический курс включает в себя следующие дисциплины: «Черчение», «Материаловедение», «Охрана труда», «Оборудование и технология выполнения работ по профессии «Маляр строительный»».

Практическое обучение реализуется посредством проведения учебной практики.

Обучение по программе производится посредством проведения следующих форм учебных занятий: урок, практическая работа, контрольная работа, консультация.

Занятия учебной практики включают обязательный вводный, первичный, текущий инструктажи по технике безопасности и охране труда.

Обучение по программе завершается итоговой аттестацией в форме квалификационного экзамена.

Обучающимся, успешно сдавшим квалификационный экзамен по результатам профессионального обучения, присваивается 3 разряд по профессии «Маляр строительный»

«УТВЕРЖДАЮ»
Директор ОГАПОУ «БСК»

Русанов А.С.
«__» _____ 2020 года

УЧЕБНЫЙ ПЛАН

Областного государственного автономного профессионального образовательного
учреждения
«Белгородский строительный колледж» профессионального обучения по профессии «
Маляр строительный», квалификация - маляр строительный (3й разряд)

Код профессии по ОК 16-94	Срок обучения (недель)	Присваиваемый квалификационный разряд	Форма обучения
	9	3	очная

№ п/п	Дисциплины	Всего часов	Теоретическое обучение	Практическое обучение
1.	Теоретическое обучение по профессии	48	48	-
1.1	Черчение (чтение чертежей, схем)	8	8	-
1.2	Основы материаловедения	16	16	-
1.3	Охрана труда	4	4	-
1.4	Оборудование и технология выполнения работ по профессии «Маляр строительный»	20	20	-
2.	Практическое обучение	264	-	264
2.1.	Практическое обучение в мастерских колледжа	264	-	264
3.	Консультации (теоретическое обучение)	2	2	-
4.	Квалификационный экзамен (практическое обучение)	6		6
	ИТОГО	320	50	270

4. УЧЕБНО-ТЕМАТИЧЕСКИЙ ПЛАН

Форма обучения: <u>очная</u> Режим работы: – 6 часов в день	Количество учебных часов: 320
--	-------------------------------

Учебно-тематический план

№ п/п	Наименование разделов, дисциплин, модулей	Вид занятий						экзамен
		урок	практич. занятия	лаборат. занятия	контрол. работа	консультация		
1.	Раздел 1. Теоретическое обучение по профессии	48						
1.2.1	Черчение (чтение чертежей, схем)	8						
	Тема: Условные обозначения элементов зданий на чертежах	2						
	Тема: Чтение чертежей	2						
	Тема: Чтение схем	2			2			
1.2.2	Основы материаловедения	16						
	Тема: Свойства строительных материалов	2						
	Тема: Связующие для водных окрасочных составов	2						
	Тема: Связующие для неводных окрасочных составов	2						
	Тема: Цвет как свойство пигментов	2						
	Тема: Вспомогательные материалы для малярных работ	2						
	Тема: Готовые лакокрасочные материалы	4			2			
1.2.3	Охрана труда	4						
	Тема: Организация работы по охране труда и общие вопросы безопасности труда в строительстве	1						
	Тема: Вредные производственные факторы в строительстве и производстве отделочных работ и средства защиты от них	1						
	Тема: Техника безопасности при производстве облицовочных работ	1						
	Тема: Организация работы по охране труда и общие вопросы безопасности труда в строительстве	1			1			
1.3.1	Оборудование и технология выполнения работ по профессии «Маляр строительный»	20						
	Тема: Общие сведения о малярных работах	2						

	Тема: Механизмы, инструменты, инвентарь и приспособления для выполнения малярных работ	2					
	Тема: Технология выполнения подготовительных работ к окрашиванию	2					
	Тема: Технология окраски поверхностей водными составами	2					
	Тема : Технология окраски поверхностей неводными составами	2					
	Тема: Технология оклеивания стен обоями и пленками	4					
	Тема: Технология ремонтных работ	4			2		
2.	Раздел 2. Практическое обучение						
2.1.	Практическое обучение в мастерских колледжа		264				
	Тема: Безопасность труда и пожарная безопасность в учебных мастерских. Инструктаж по безопасности труда на рабочем месте	6					
	Тема: Подготовка материалов к работе	6					
	Тема: Подготовка рабочего места маляра к работе	6					
	Тема: Отработка навыков по эксплуатации ручного краскопульта	6					
	Тема: Подготовка оштукатуренных поверхностей под окрашивание	6					
	Тема: Подготовка бетонных поверхностей под окрашивание	6					
	Тема: Подготовка деревянных и металлических поверхностей под окрашивание	6					
	Тема: Подготовка поверхностей под оклейку обоями	6					
	Тема: Окрашивания поверхности водными составами	6					
	Тема: Окрашивания поверхностей неводными составами	90					
	Тема: Оклеивание поверхностей обоями	108					
	Тема: Ремонтные работы	6			6		
	Консультации (теоретическое обучение)					2	
3.1.	Квалификационный экзамен						6
	ИТОГО	48	264			2	6

3. УСЛОВИЯ РЕАЛИЗАЦИИ ПРОГРАММЫ ПРОФЕССИОНАЛЬНОГО ОБУЧЕНИЯ

Реализация программы осуществляется в учебных кабинетах: «Черчение», «Материаловедение», «Охрана труда», «Технология отделочных строительных работ»; малярной мастерской.

Оборудование учебного кабинета «Технология отделочных строительных работ»:

- автоматизированное рабочее место преподавателя;
- посадочные места слушателей (по количеству слушателей);
- комплект инструментов и приспособлений;
- модели (в разрезе) механизированных инструментов, станков;
- макеты по отделке помещений.

Оборудование учебного кабинета «Черчение»

- рабочее место преподавателя;
- доска аудиторная;
- стол ученический по количеству посадочных мест;
- набор чертежных инструментов;
- наглядные пособия, макеты, таблицы по черчению;
- технические средства обучения: — ПК, проектор

Оборудование учебного кабинета «Материаловедение»

- автоматизированное рабочее место преподавателя;
- рабочие места слушателей (по количеству слушателей);
- комплект ручного технологического инструмента (по количеству слушателей);
- комплект лабораторного инвентаря (мерная посуда, емкости для разведения растворов, составов, сита, весы, емкости для сыпучих материалов, планшеты).
- Технические средства обучения: компьютер с лицензионным программным обеспечением, проектор

Оборудование учебного кабинета «Охрана труда»

- автоматизированное рабочее место преподавателя;
- рабочие места слушателей (по количеству слушателей);
- комплект учебно-наглядных пособий «Охрана труда»;
- Технические средства обучения: компьютер с лицензионным программным обеспечением, проектор

Оборудование малярной мастерской:

- автоматизированное рабочее место мастера с комплектами личного технологического и контрольно-измерительного инструмента;
- оборудованные рабочие места (по количеству слушателей);
- комплект контрольно-измерительного инструмента (по количеству слушателей);
- комплект ручного технологического инструмента по малярным работам (по количеству слушателей);
- механизированное оборудование;
- комплект средств индивидуальной защиты (по количеству слушателей);
- средства подмащивания.

4. КОНТРОЛЬ И ОЦЕНКА РЕЗУЛЬТАТОВ ОСВОЕНИЯ ПРОГРАММЫ ПРОФЕССИОНАЛЬНОЙ ПОДГОТОВКИ

4.1. Текущий контроль слушателей

Контроль и оценка результатов освоения программы осуществляется посредством текущего контроля и оценки освоения программы. Формы, периодичность и последовательность проведения текущего контроля слушателей определяются учебно-тематическим планом.

**Таблица соответствия результатов обучения
содержанию программы и формам контроля и оценки**

Результаты обучения	Наименование соответствующих дисциплин	Формы контроля и оценки результатов обучения
<p>Знания:</p> <p>Виды и свойства основных протравливающих и нейтрализующих растворов, грунтов, пропиток</p> <p>Правила применения олиф, грунтов, пропиток, протравливающих и нейтрализующих растворов</p> <p>Способы и правила нанесения олиф, грунтов, пропиток, протравливающих и нейтрализующих растворов</p> <p>Виды и правила использования средств индивидуальной защиты, применяемых при протравливающих работах</p> <p>Сортамент, маркировка, основные свойства олиф, нейтрализующих и протравливающих растворов</p> <p>Способы и правила подготовки поверхностей под окрашивание и оклеивание</p> <p>Способы и правила расшивки трещин, вырезки сучьев и засмолов</p> <p>Способы и правила приготовления и перемешивания шпатлевочных составов</p> <p>Правила эксплуатации и принцип работы инструментов и механизмов для приготовления и перемешивания шпатлевочных составов</p>	<p>Черчение (чтение чертежей, схем)</p> <p>Материаловедение,</p> <p>Охрана труда</p> <p>Оборудование и технология выполнения работ по профессии</p>	<p>Текущий контроль в форме тестовых заданий.</p> <p>Контрольная работа.</p>

<p>Способы и правила нанесения шпатлевочных составов на поверхность вручную</p> <p>Устройство, назначение и правила применения инструмента и механизмов для нанесения шпатлевочных составов</p> <p>Способы и правила разравнивания шпатлевочного состава, нанесенного механизированным способом, инструмент для нанесения</p> <p>Сортамент, маркировка, основные свойства шпатлевочных составов</p> <p>Способы и правила нанесения грунтовок и основные требования, предъявляемые к качеству грунтования</p> <p>Устройство, принцип работы, правила эксплуатации ручного краскопульта</p> <p>Способы и правила выполнения шлифовальных работ</p> <p>Основные требования, предъявляемые к качеству грунтования и шлифования поверхностей</p> <p>Инструкции по охране труда, правила пожаробезопасности и электробезопасности при грунтовании и шлифовании поверхностей</p> <p>Сортамент, маркировка, основные свойства клеев, применяемых при производстве обойных работ</p> <p>Способы и правила приготовления клея</p> <p>Способы раскроя обоев вручную</p> <p>Требования, предъявляемые к качеству выполняемых работ</p>		
<p>Умения:</p> <p>Наносить на поверхности олифу, грунты, пропитки и нейтрализующие растворы кистью или валиком</p> <p>Отмеривать и смешивать компоненты нейтрализующих и протравливающих растворов</p> <p>Пользоваться инструментом для расшивки трещин, вырезки сучьев и засмолов</p> <p>Отмеривать, перетирать и смешивать</p>	<p>Практическое обучение</p>	<p>Оценка выполнения контрольной работы</p>

<p>компоненты шпатлевочных составов</p> <p>Пользоваться инструментом для нанесения шпатлевочного состава на поверхность вручную</p> <p>Разравнивать нанесенный механизированным способом шпатлевочный состав</p> <p>Пользоваться инструментами и приспособлениями для грунтования поверхностей</p> <p>Заправлять, регулировать факел распыла грунта, наносить грунт на поверхность краскопультами с ручным приводом</p> <p>Отмеривать, смешивать компоненты, приготавливать клей заданного состава и консистенции</p> <p>Получать ровную кромку при обрезке обоев вручную</p> <p>Наносить клеевой состав на поверхности кистями, валиками, краскопультами с ручным приводом</p>		
---	--	--

4.2. Итоговая аттестация слушателей

Итоговая аттестация предусматривает проведение квалификационного экзамена. Квалификационный экзамен проводится для определения соответствия полученных знаний, умений и навыков программе профессионального обучения и установления на этой основе лицам прошедшим профессиональное обучение, квалификационных разрядов.

Квалификационный экзамен включает в себя практическую квалификационную работу и проверку теоретических знаний в пределах квалификационных требований, указанных в профессиональном стандарте «Маляр строительный».

К итоговой аттестации допускаются лица, выполнившие требования, предусмотренные программой. В ходе выполнения слушателем практической квалификационной работы членами экзаменационной комиссии проводится оценка освоенных выпускниками профессиональных трудовых функций в соответствии с критериями.

Членами экзаменационной комиссии определяется оценка качества освоения программы по профессии. Лицам, прошедшим соответствующее обучение в полном объеме и получившим положительную оценку на квалификационном экзамене, выдается свидетельство о профессии рабочего, установленного образца с присвоением 3-го разряда.

6. ЛИТЕРАТУРА

Перечень учебных изданий

Основные источники

- 1 Смирнов В. А. Материаловедение. Отделочные работы. – М.: Академия, 2016
- 2 Прекрасная Е.П. Технология малярных работ, учебник для использования в учебном процессе образовательных организаций, реализующих программы среднего профессионального образования по профессии "Мастер отделочных строительных работ " Москва : Академия, 2017.
- 3 Мороз Л.Н. Маляр. Технология и организация работ. Пособие для учащихся профессиональных училищ ,изд-е 2-е, дополн. и перераб.- Ростов н/Д: изд-о «Феникс»,2014.
- 4 Черчение для строителей: Ю.А. Короев: Учебник для учащихся нач. проф. образования, Выс. шк. 2015
- 5 Недоступов Ю.К. Охрана труда в образовательных учреждениях, учебное пособие, Мытищи, УПЦ «Талант», 2016.

Дополнительные источники

- 1 Завражин, Н.Н. Малярные работы высокой сложности: учеб.пособие / Н.Н. Завражин. - М.: Академия, 2014. – 224с.
- 2 Завражин, Н.Н. Отделочные работы: учеб.пособие / Н.Н. Завражин. - М.: Академия, 2014. – 320с.
- 3 Завражин, Н.Н. Технология отделочных строительных работ: учеб.пособие / Н.Н. Завражин. - М.: Академия, 2013. – 416с.
- 4 Ивлиев, А.А. Отделочные строительные работы: учебник / А.А. Ивлиев, А.А. Кальгин, О.М. Скок. – 7-е изд., стер. – М.: Академия, 2015. – 488 с.
- 5 Куликов, О.Н. Охрана труда в строительстве: учебник / О.Н. Куликов, Е.Н. Ролин. – 6-е изд., стер. - М.: Академия, 2015. – 352 с.
- 6 Материаловедение: Отделочные работы: учебник / В.А. Смирнов [и др.]. – М.: Академия, 2016. – 288с.
- 7 Петрова, И.В. Общая технология отделочных строительных работ: учеб.пособие / И.В. Петрова. - 3-е изд., стер. – М.: Академия, 2016. – 192 с.
- 8 Фролова, Л.Ф. Технология малярных работ: Рабочая тетрадь: учеб.пособие / Л.Ф. Фролова. – 3-е изд., стер. – М.: Академия, 2017. – 144с.
- 9 Задания по черчению для строителей,/ А.А. Якубович - М.: Выс. шк. ,2014
- 10 Единые требования по выполнению строительных чертежей: справочное пособие/ О.В.Георгиевский. - М.: Архитектура - С, 2014.
- 11 Строительное черчение: учебник / под ред. Ю.О. Полежаева. 3-е изд., стер. - М.: ИЦ «Академия», 2015.
- 12 Строительное черчение: учеб./Е.А.Гусарова (и др.); под ред. Ю.О. Полежаева. 4-е изд., стер. - М.: ИЦ «Академия», 2014.

Нормативно-правовые источники:

СНиП 12-03-2014 «Безопасность труда в строительстве. Часть 1. Общие требования». Приняты и введены в действие постановлением Госстроя России от 23.07.2014 № 80. Зарегистрированы Минюстом России 9 августа 2014 № 2862

Периодические издания (отечественные журналы):

- 1 «Строительство: новые технологии – новое оборудование»,
- 2 «Технологии строительства»,

- 3 «Строительные материалы, оборудование, технологии XXI века»,
- 4 «Сухие строительные смеси»,

Интернет-ресурсы:

- 1 Knauf – немецкий стандарт. [Электронный ресурс]. – Режим доступа: <http://www.knauf-msk.ru>, свободный. – Загл. с экрана.
- 2 Техническая литература [Электронный ресурс]. – Режим доступа: <http://www.tehlit.ru>, свободный. – Загл. с экрана.
- 3 Портал нормативно-технической документации [Электронный ресурс]. – Режим доступа: <http://www.pntdoc.ru>, свободный. – Загл. с экрана.
- 4 Строительство и ремонт [Электронный ресурс]. – Режим доступа: <http://www.stroyremont.org>, свободный. – Загл. с экрана.

Приложение 1.

ОБЛАСТНОЕ ГОСУДАРСТВЕННОЕ АВТОНОМНОЕ
ПРОФЕССИОНАЛЬНОЕ ОБРАЗОВАТЕЛЬНОЕ УЧРЕЖДЕНИЕ
«БЕЛГОРОДСКИЙ СТРОИТЕЛЬНЫЙ КОЛЛЕДЖ»

РАБОЧАЯ ПРОГРАММА УЧЕБНОЙ ДИСЦИПЛИНЫ

ЧЕРЧЕНИЕ (ЧТЕНИЕ ЧЕРТЕЖЕЙ, СХЕМ)

Профессия: «Маляр строительный»

г. Белгород, 2020г.

СОДЕРЖАНИЕ

1. ПАСПОРТ ПРОГРАММЫ УЧЕБНОЙ ДИСЦИПЛИНЫ
2. СТРУКТУРА И СОДЕРЖАНИЕ УЧЕБНОЙ ДИСЦИПЛИНЫ
3. УСЛОВИЯ РЕАЛИЗАЦИИ ПРОГРАММЫ УЧЕБНОЙ ДИСЦИПЛИНЫ
4. КОНТРОЛЬ И ОЦЕНКА РЕЗУЛЬТАТОВ ОСВОЕНИЯ УЧЕБНОЙ ДИСЦИПЛИНЫ(ВИДА ПРОФЕССИОНАЛЬНОЙ ДЕЯТЕЛЬНОСТИ)

1. ПАСПОРТ РАБОЧЕЙ ПРОГРАММЫ УЧЕБНОЙ ДИСЦИПЛИНЫ ЧЕРЧЕНИЕ (ЧТЕНИЕ ЧЕРТЕЖЕЙ, СХЕМ)

1.1 Область применения рабочей программы

Рабочая программа учебной дисциплины является частью программы профессионального обучения подготовки по профессии «Маляр строительный» и составлена в соответствии с требованиями профессионального стандарта, утвержденного приказом Министерством труда и социальной защиты Российской Федерации №. от 25 декабря 2014 года N 1138н по профессии 16.046 «Маляр строительный» (рег. № 35815)

1.2 Место учебной дисциплины в структуре программы:

Дисциплина входит в теоретическое обучение по профессии «Маляр строительный»

1.3 Цели и задачи учебной дисциплины - требования к результатам освоения учебной дисциплины:

В результате освоения учебной дисциплины слушатель **должен уметь:**

- читать архитектурно - строительные чертежи, проекты, схемы производства работ;

В результате освоения учебной дисциплины слушатель **должен знать:**

- требования единой системы конструкторской документации и системы проектной документации для строительства;
- основные правила построения чертежей и схем, виды нормативно - технической документации;
- виды строительных чертежей, проектов, схем производства работ;
- правила чтения технической и технологической документации.

2.СОДЕРЖАНИЕ УЧЕБНОЙ ДИСЦИПЛИНЫ

2.2. Тематический план и содержание учебной дисциплины «Основы строительного черчения»

Наименование разделов и тем	Содержание учебного материала, лабораторные и практические работы, самостоятельная работа слушателей		Объем часов
1	2		3
Тема 1.1 Условные обозначения элементов зданий на чертежах	Содержание учебного материала		2
	1	Условные обозначения основных элементов зданий на строительных чертежах.	
Тема 1.2. Чтение чертежей	Содержание учебного материала		2
	1	Чтение чертежей по заданию.	
Тема 1.3 Чтение схем	Содержание учебного материала		2
	1	Чтение схем по заданию.	
	Контрольная работа		2
Всего:			8

3. УСЛОВИЯ РЕАЛИЗАЦИИ УЧЕБНОЙ ДИСЦИПЛИНЫ

3.1. Требования к материально-техническому обеспечению

Реализация учебной дисциплины осуществляется в учебном кабинете «Черчение(чтение чертежей, схем)».

Оборудование учебного кабинета:

- рабочее место преподавателя;
- доска аудиторная;
- стол ученический по количеству посадочных мест;
- набор чертежных инструментов;
- наглядные пособия, макеты, таблицы по черчению;
- технические средства обучения: — ПК, проектор

3.2. Информационное обеспечение обучения

Перечень рекомендуемых учебных изданий, Интернет-ресурсов, дополнительной литературы

Основные источники:

1. Черчение для строителей: Ю.А. Короев: Учебник для учащихся нач. проф. образования, Выс. шк. 2015

Дополнительные источники:

1. Задания по черчению для строителей,/ А.А. Якубович - М.: Выс. шк. ,2014
2. Единые требования по выполнению строительных чертежей: справочное пособие/ О.В.Георгиевский. - М.: Архитектура - С, 2014.

4. КОНТРОЛЬ И ОЦЕНКА РЕЗУЛЬТАТОВ ОСВОЕНИЯ УЧЕБНОЙ ДИСЦИПЛИНЫ

Контроль и оценка результатов освоения учебной дисциплины осуществляется преподавателем в процессе проведения занятий (устный опрос, контрольная работа)

Результаты обучения (освоенные умения, усвоенные знания)	Формы и методы контроля и оценки результатов обучения
Умения: читать архитектурно - строительные чертежи, проекты, схемы производства работ;	Устная проверка, выполнение чертежа
Знания: требования единой системы конструкторской документации и системы проектной документации для строительства;	Устная проверка, выполнение чертежа
основные правила построения чертежей и схем, виды нормативно - технической документации;	Устная проверка, выполнение чертежа
виды строительных чертежей, проектов, схем производства работ;	Тестовый контроль
правила чтения технической и технологической документации.	Устная проверка

ОБЛАСТНОЕ ГОСУДАРСТВЕННОЕ АВТОНОМНОЕ
ПРОФЕССИОНАЛЬНОЕ ОБРАЗОВАТЕЛЬНОЕ УЧРЕЖДЕНИЕ
«БЕЛГОРОДСКИЙ СТРОИТЕЛЬНЫЙ КОЛЛЕДЖ»

РАБОЧАЯ ПРОГРАММА УЧЕБНОЙ ДИСЦИПЛИНЫ

ОСНОВЫ МАТЕРИАЛОВЕДЕНИЯ

Профессия: «Маляр строительный»

Белгород, 2020г.

СОДЕРЖАНИЕ

1. ПАСПОРТ ПРОГРАММЫ УЧЕБНОЙ ДИСЦИПЛИНЫ
2. СТРУКТУРА И СОДЕРЖАНИЕ УЧЕБНОЙ ДИСЦИПЛИНЫ
3. УСЛОВИЯ РЕАЛИЗАЦИИ ПРОГРАММЫ УЧЕБНОЙ ДИСЦИПЛИНЫ
4. КОНТРОЛЬ И ОЦЕНКА РЕЗУЛЬТАТОВ ОСВОЕНИЯ УЧЕБНОЙ ДИСЦИПЛИНЫ(ВИДА ПРОФЕССИОНАЛЬНОЙ ДЕЯТЕЛЬНОСТИ)

1. ПАСПОРТ РАБОЧЕЙ ПРОГРАММЫ УЧЕБНОЙ ДИСЦИПЛИНЫ

Основы материаловедения

1.1. Область применения рабочей программы

Рабочая программа учебной дисциплины является частью программы профессионального обучения по профессии «Маляр строительный» в соответствии с требованиями профессионального стандарта. Рабочая программа учебной дисциплины разработана в соответствии с требованиями профессионального стандарта, утвержденного приказом Министерства труда и социальной защиты Российской Федерации от 25 декабря 2014 года № 1138 16.046 «Маляр строительный»

Место учебной дисциплины в структуре образовательной программы: дисциплина входит в теоретическое обучение профессии «Маляр строительный»

1.2. Цели и задачи учебной дисциплины – требования к результатам освоения дисциплины:

В результате освоения дисциплины слушатель должен

уметь:

- определять основные свойства материалов;

знать:

- общую классификацию материалов, их основные свойства и области применения

2. СОДЕРЖАНИЕ УЧЕБНОЙ ДИСЦИПЛИНЫ

1.1. Тематический план и содержание учебной дисциплины «Основы материаловедение»

Наименование разделов и тем	Содержание учебного материала, лабораторные и практические работы, самостоятельная работа слушателей		Объем часов
1	2		3
	Содержание учебного материала		2
Тема 1.1. <i>Тема: Свойства строительных материалов</i>	1	Физические, механические и химические свойства строительных материалов.	
Тема 1.2. <i>Связующие для водных окрасочных составов</i>	Содержание учебного материала		2
	1	Назначение и классификация связующих материалов. Минеральные вяжущие: воздушные и гидравлические. Цементы: свойства и область применения. Калиевое жидкое стекло: его применение. Понятие о клеях: их виды и применение.	
Тема 1.3. <i>Связующие для неводных окрасочных составов</i>	Содержание учебного материала		2
	1	Виды и назначение олиф. Эмульсии, их виды. Природные и синтетические смолы (полимеры) их виды и назначения.	
Тема 1.4. <i>Цвет как свойство пигментов</i>	Содержание учебного материала		2
	1	Классификация пигментов по цвету. Свойства пигментов их светостойкость и атмосферостойкость. Красящая и разбеливающая способность пигментов. Стойкость к действию различных реагентов.	
Тема 1.5. <i>Вспомогательные материалы для малярных работ (</i>	Содержание учебного материала		2
	1	Разбавители, растворители, смывки, сиккативы применяемые в малярных работах. Соляная техническая кислота: свойства, применение при выполнении малярных работ и правила хранения. Технические условия и требования к вспомогательным материалам.	
Тема 1.6.	Содержание учебного материала		4

<i>Готовые лакокрасочные материалы</i>	1	Лакокрасочные материалы классифицируются по виду, химическому составу и по назначению. Обозначение лакокрасочных материалов состоит из пяти групп. Из многочисленных свойств готовых лакокрасочных материалов важнейшим является степень перетира красок, эмалей, грунтовок. Время и степень высыхания. Стойкость покрытия к действию растворов и щелочей.	
Контрольная работа		2	
Всего		16	

3. УСЛОВИЯ РЕАЛИЗАЦИИ ПРОГРАММЫ ДИСЦИПЛИНЫ

3.1. Материально-техническое обеспечение

Реализация учебной дисциплины осуществляется в учебном кабинете «Материаловедение».

Оборудование учебного кабинета:

- автоматизированное рабочее место преподавателя;
- рабочие места слушателей (по количеству слушателей);
- комплект ручного технологического инструмента (по количеству слушателей);
- комплект лабораторного инвентаря (мерная посуда, емкости для разведения растворов, составов, сита, весы, емкости для сыпучих материалов, планшеты).

Технические средства обучения: компьютер с лицензионным программным обеспечением, проектор

3.2. Информационное обеспечение обучения

Перечень учебных изданий, Интернет-ресурсов, дополнительной литературы

1. Контроль и оценка результатов освоения Дисциплины

Основные источники:

1. Смирнов В. А. Материаловедение. Отделочные работы. – М.: Академия, 2012

Дополнительные источники:

1. Кульков О.В., Смирнов В.А., Ефимов Б.А. Материаловедение. Отделочные работы. – М.: Академия, 2010
2. Поцешковская Л.В. Материаловедение для штукатуров, облицовщиков и мозаичников. – Ростов-на-Дону: «Феникс», 2006.
3. Парикова Е.В. Материаловедение (сухое строительство). – М.: Академия, 2010
4. Чмырь В.Д. Материаловедение для маляров. –М.: Высшая школа, 1987

Периодические издания (отечественные журналы):

- 1 «Строительство: новые технологии – новое оборудование»,
- 2 «Технологии строительства»,
- 3 «Строительные материалы, оборудование, технологии XXI века»,

Интернет-ресурсы:

- 1 Knauf – немецкий стандарт. [Электронный ресурс]. – Режим доступа: <http://www.knauf-msk.ru>, свободный. – Загл. с экрана.
- 2 Техническая литература [Электронный ресурс]. – Режим доступа: <http://www.tehlit.ru>, свободный. – Загл. с экрана.

4. Контроль и оценка результатов освоения дисциплины осуществляется преподавателем в процессе проведения тестирования, а также выполнения обучающимися индивидуальных заданий.

Результаты обучения (освоенные умения, усвоенные знания)	Формы и методы контроля и оценки результатов обучения
Освоенные умения:	
- - определять основные свойства материалов;	Устный опрос Контрольная работа
Усвоенные знания:	
- общую классификацию материалов, их основные свойства и области применения	Устный опрос Контрольная работа

ОБЛАСТНОЕ ГОСУДАРСТВЕННОЕ АВТОНОМНОЕ
ПРОФЕССИОНАЛЬНОЕ ОБРАЗОВАТЕЛЬНОЕ УЧРЕЖДЕНИЕ
«БЕЛГОРОДСКИЙ СТРОИТЕЛЬНЫЙ КОЛЛЕДЖ»

РАБОЧАЯ ПРОГРАММА УЧЕБНОЙ ДИСЦИПЛИНЫ

ОХРАНА ТРУДА

Профессия: «Маляр строительный»

г. Белгород, 2020г.

СОДЕРЖАНИЕ

1. ПАСПОРТ ПРОГРАММЫ УЧЕБНОЙ ДИСЦИПЛИНЫ
2. СТРУКТУРА И СОДЕРЖАНИЕ УЧЕБНОЙ ДИСЦИПЛИНЫ
3. УСЛОВИЯ РЕАЛИЗАЦИИ ПРОГРАММЫ УЧЕБНОЙ ДИСЦИПЛИНЫ
4. КОНТРОЛЬ И ОЦЕНКА РЕЗУЛЬТАТОВ ОСВОЕНИЯ УЧЕБНОЙ ДИСЦИПЛИНЫ (ВИДА ПРОФЕССИОНАЛЬНОЙ ДЕЯТЕЛЬНОСТИ)

1. ПАСПОРТ РАБОЧЕЙ ПРОГРАММЫ УЧЕБНОЙ ДИСЦИПЛИНЫ

Охрана труда

1.1. Область применения рабочей программы

Рабочая программа учебной дисциплины является частью программы профессионального обучения по профессии «Маляр строительный» в соответствии с требованиями профессионального стандарта, утвержденного приказом Министерства труда и социальной защиты Российской Федерации от 25 декабря 2014 года N 1138 16.046 «Маляр строительный»

Место учебной дисциплины в структуре образовательной программы: дисциплина входит в теоретическое обучение профессии «Маляр строительный»

1.2. Цели и задачи учебной дисциплины – требования к результатам освоения дисциплины:

В результате освоения дисциплины слушатель должен

уметь:

- производить работы в соответствии с технологической картой;

знать:

- состав нормокомплекта средств малой механизации, инструментов, приспособлений и инвентаря для производства плиточных работ, правила их использования;
- нормативная трудоемкость выполнения отдельных операций при производстве плиточных работ в соответствии с технологической картой;
- нормы расхода материалов при производстве плиточных работ в соответствии с технологической картой;
- требования охраны труда;
- правила электробезопасности;
- правила пожарной безопасности;

2. СОДЕРЖАНИЕ УЧЕБНОЙ ДИСЦИПЛИНЫ

2.1. Тематический план и содержание учебной дисциплины «Охрана труда»

Наименование разделов и тем	Содержание учебного материала, лабораторные и практические работы, самостоятельная работа слушателей		Объем часов
1	2		3
	Содержание учебного материала		1
Тема 1.1 <i>Организация работы по охране труда в строительстве</i>	1	Основные понятия по охране труда на строительном производстве. Трудовое законодательство. Стандарты по безопасности труда в строительстве. Виды инструктажей по технике безопасности, допуск к работе. Средства индивидуальной защиты. Санитарно – бытовое обслуживание. Сигнальные цвета и знаки безопасности, их роль и значение.	
Тема 1.2. <i>Вредные производственные факторы в строительстве и производстве отделочных работ и средства защиты от них</i>	Содержание учебного материала		1
	1	Классификация опасных и вредных производственных факторов в строительстве и защита от них.	
Тема 1.3. <i>Техника безопасности при производстве облицовочных работ</i>	Содержание учебного материала		1
	1	Виды и причины практическое травматизма при выполнении отделочных работ. Порядок допуска рабочих на высоту. Общие правила пользования инструментами, приспособлениями, машинами. Порядок проведения инструктажа.	
	Контрольная работа		1
	Всего		4

3. УСЛОВИЯ РЕАЛИЗАЦИИ ПРОГРАММЫ ДИСЦИПЛИНЫ

3.1. Материально-техническое обеспечение

Реализация программы дисциплины осуществляется в учебном кабинете технологии отделочных строительных работ. Оборудование:

- автоматизированное рабочее место преподавателя;
- рабочие места слушателей (по количеству слушателей);
- комплект учебно-наглядных пособий «Охрана руда»;

Технические средства обучения: компьютер с лицензионным программным обеспечением, проектор

3.2. Информационное обеспечение обучения

Перечень учебных изданий

а) основная литература:

1. Недоступов Ю.К. Охрана труда в образовательных учреждениях, учебное пособие, Мытищи, УПЦ «Талант», 2016.

б) дополнительная литература:

1. Девисилов В.А. Охрана труда, учебник, М., «Форум», 2004.
2. Куликов О.Н. Охрана труда, учебное пособие, М., Профобриздат, 2002.

4. Контроль и оценка результатов освоения дисциплины

Контроль и оценка результатов освоения дисциплины осуществляется преподавателем в процессе занятий (устный опрос, тестирование, контрольная работа)

Результаты обучения (освоенные умения, усвоенные знания)	Формы и методы контроля и оценки результатов обучения
Освоенные умения: -производить работы в соответствии с технологической картой;	Устный опрос Тестирование, контрольная работа
Усвоенные знания: -состав нормокомплекта средств малой механизации, инструментов, приспособлений и инвентаря для производства плиточных работ, правила их использования; -нормативная трудоемкость выполнения отдельных операций при производстве плиточных работ в соответствии с технологической картой; -нормы расхода материалов при производстве плиточных работ в соответствии с технологической картой; -требования охраны труда; -правила электробезопасности; -правила пожарной безопасности.	Устный опрос Тестирование контрольная работа

ОБЛАСТНОЕ ГОСУДАРСТВЕННОЕ АВТОНОМНОЕ
ПРОФЕССИОНАЛЬНОЕ ОБРАЗОВАТЕЛЬНОЕ УЧРЕЖДЕНИЕ
«БЕЛГОРОДСКИЙ СТРОИТЕЛЬНЫЙ КОЛЛЕДЖ»

РАБОЧАЯ ПРОГРАММА УЧЕБНОЙ ДИСЦИПЛИНЫ
ОБОРУДОВАНИЕ И ТЕХНОЛОГИЯ ВЫПОЛНЕНИЯ РАБОТ ПО ПРОФЕССИИ
«МАЛЯР СТРОИТЕЛЬНЫЙ»
Профессия: «Маляр строительный»

г. Белгород, 2020г.

СОДЕРЖАНИЕ

1. ПАСПОРТ ПРОГРАММЫ УЧЕБНОЙ ДИСЦИПЛИНЫ
2. СТРУКТУРА И СОДЕРЖАНИЕ УЧЕБНОЙ ДИСЦИПЛИНЫ
3. УСЛОВИЯ РЕАЛИЗАЦИИ ПРОГРАММЫ УЧЕБНОЙ ДИСЦИПЛИНЫ
4. КОНТРОЛЬ И ОЦЕНКА РЕЗУЛЬТАТОВ ОСВОЕНИЯ УЧЕБНОЙ ДИСЦИПЛИНЫ

1. ПАСПОРТ РАБОЧЕЙ ПРОГРАММЫ УЧЕБНОЙ ДИСЦИПЛИНЫ

Оборудование и технология выполнения работ по профессии «Маляр строительный»

1.1 Область применения рабочей программы

Рабочая программа учебной дисциплины является частью программы профессиональной подготовки по профессии 13450 «Маляр строительный» в соответствии с требованиями профессионального стандарта, утвержденного приказом Министерства труда и социальной защиты Российской Федерации от 25 декабря 2014 года N 1138 16.046 «Маляр строительный»

1.2 Место учебной дисциплины в структуре образовательной программы: дисциплина входит в теоретический курс обучения по профессии.

1.3. Цели и задачи учебной дисциплины – требования к результатам освоения дисциплины:

- в результате освоения дисциплины слушатель должен;

уметь:

- наносить на поверхности олифу, грунты, пропитки и нейтрализующие растворы кистью или валиком;
- отмеривать и смешивать компоненты нейтрализующих и протравливающих растворов;
- разравнивать нанесенный механизированным способом шпатлевочный состав;
- пользоваться инструментом для расшивки трещин, вырезки сучьев и засмолов;
- отмеривать, перетирать и смешивать компоненты шпатлевочных составов;
- пользоваться инструментом для нанесения шпатлевочного состава на поверхность вручную;
- пользоваться инструментами и приспособлениями для грунтования поверхностей;
- заправлять, регулировать факел распыла грунта, наносить грунт на поверхность краскопультами с ручным приводом;
- отмеривать, смешивать компоненты, приготавливать клей заданного состава и консистенции;
- получать ровную кромку при обрезке обоев вручную;
- наносить клеевой состав на поверхности кистями, валиками, краскопультами с ручным приводом.

знать:

- правила применения олиф, грунтов, пропиток, протравливающих и нейтрализующих растворов;
- способы и правила нанесения олиф, грунтов, пропиток, протравливающих и нейтрализующих растворов;
- виды и правила использования средств индивидуальной защиты, применяемых при протравливающих работах;

- сортамент, маркировка, основные свойства олиф, нейтрализующих и протравливающих растворов
- способы и правила подготовки поверхностей под окрашивание и оклеивание;
- способы и правила расшивки трещин, вырезки сучьев и засмолов;
- способы и правила приготовления и перемешивания шпатлевочных составов;
- правила эксплуатации и принцип работы инструментов и механизмов для приготовления и перемешивания шпатлевочных составов;
- способы и правила нанесения шпатлевочных составов на поверхность вручную;
- устройство, назначение и правила применения инструмента и механизмов для нанесения шпатлевочных составов;
- способы и правила разравнивания шпатлевочного состава, нанесенного механизированным способом, инструмент для нанесения;
- сортамент, маркировка, основные свойства шпатлевочных составов;
- требования, предъявляемые к качеству выполняемых работ;
- способы и правила нанесения грунтовок и основные требования, предъявляемые к качеству грунтования;
- устройство, принцип работы, правила эксплуатации ручного краскопульта;
- способы и правила выполнения шлифовальных работ;
- основные требования, предъявляемые к качеству грунтования и шлифования поверхностей;
- инструкции по охране труда, правила пожаробезопасности и электробезопасности при грунтовании и шлифовании поверхностей;
- сортамент, маркировка, основные свойства грунтовых составов;
- сортамент, маркировка, основные свойства клеев, применяемых при производстве обойных работ;
- способы и правила приготовления клея;
- способы раскрытия обоев вручную;
- требования, предъявляемые к качеству выполняемых работ.

2. СОДЕРЖАНИЕ УЧЕБНОЙ ДИСЦИПЛИНЫ

2. Тематический план и содержание учебной дисциплины « Основы материаловедение»

Наименование разделов и тем	Содержание учебного материала, лабораторные и практические работы, самостоятельная работа слушателей		Объем часов
1	2		3
	Содержание учебного материала		2
Тема 1.1. Общие сведения о малярных работах	1	Назначение малярных работ. Виды малярных работ. Малярное покрытие.	
Тема 1.2. Механизмы, инструменты, инвентарь и приспособления для выполнения малярных работ	Содержание учебного материала		2
	1	Инструменты, применяемые для подготовки поверхностей основания под окраску (металлические щетки, полотно наждачной шкурки, шпатели стальные, шпатели резиновые). Ручные инструменты (кисти, валики) Комплект для работ по окраски поверхностей. Набор контрольно-измерительных инструментов и инвентарь. Краскопульты для окраски. Подготовка механизмов и инструмента к работе, правила эксплуатации и ухода.	
Тема 1.3. Технология выполнения подготовительных работ к окрашиванию	Содержание учебного материала		2
	1	Требования к готовности здания для производства малярных работ. Выбор окраски в зависимости от условий его эксплуатации. Порядок подготовки поверхности под окраску. Контроль качества поверхности. Виды, составы грунтовок и шпаклевок, способы их приготовления, приемы нанесения.	
Тема 1.4. Окраска поверхностей водными составами	Содержание учебного материала		2
	1	Организация рабочего места при окраске поверхности водными составами. Способы окраски поверхности.	
Тема 1.5.	Содержание учебного материала		2

Окраска поверхностей неводными составами	1	Последовательность и правила окраски поверхности масляными и акриловыми красками. Особенности окраски деревянных поверхностей лаком. Способы окраски стен, оконных переплетов и радиаторов. Окраска стен масляной краской валиками.	
Тема 1.6. Технология оклеивания стен обоями и пленками		Содержание учебного материала	4
		Последовательность и правила оклеивания поверхностей стен различными видами обоев.	
Тема 1.7. Технология ремонтных работ		Содержание учебного материала	4
		Дефекты и способы их устранения.	
		Контрольная работа	2
		Всего	20

3 УСЛОВИЯ РЕАЛИЗАЦИИ ПРОГРАММЫ ДИСЦИПЛИНЫ

3.1. Материально-техническое обеспечение

Реализация программы дисциплины осуществляется в учебном кабинете технологии отделочных строительных работ.

Оборудование:

- автоматизированное рабочее место преподавателя;
- рабочие места слушателей (по количеству слушателей);
- комплект ручного технологического инструмента (по количеству слушателей);
- комплект лабораторного инвентаря (мерная посуда, емкости для разведения растворов, составов, сита, весы, емкости для сыпучих материалов, планшеты).

Технические средства обучения: компьютер с лицензионным программным обеспечением, проектор

3.2. Информационное обеспечение обучения

- 1 Мороз Л.Н. Маляр. Технология и организация работ. Пособие для учащихся профессиональных училищ ,изд-е 2-е, дополн. и перераб.- Ростов н/Д: изд-о «Феникс»,2014.

Дополнительные источники

- 1 Завражин, Н.Н. Малярные работы высокой сложности: учеб.пособие / Н.Н. Завражин. - М.: Академия, 2014. – 224с.
- 2 Завражин, Н.Н. Отделочные работы: учеб.пособие / Н.Н. Завражин. - М.: Академия, 2014. – 320с.
- 3 Завражин, Н.Н. Технология отделочных строительных работ: учеб.пособие / Н.Н. Завражин. - М.: Академия, 2013. – 416с.
- 4 Ивлиев, А.А. Отделочные строительные работы: учебник / А.А. Ивлиев, А.А. Кальгин, О.М. Скок. – 7-е изд., стер. – М.: Академия, 2015. – 488 с.
- 5 Куликов, О.Н. Охрана труда в строительстве: учебник / О.Н. Куликов, Е.Н. Ролин. – 6-е изд., стер. - М.: Академия, 2015. – 352 с.
- 6 Материаловедение: Отделочные работы: учебник / В.А. Смирнов [и др.]. – М.: Академия, 2016. – 288с.
- 7 Петрова, И.В. Общая технология отделочных строительных работ: учеб.пособие / И.В. Петрова. - 3-е изд., стер. – М.: Академия, 2016. – 192 с.
- 8 Фролова, Л.Ф. Технология малярных работ: Рабочая тетрадь: учеб.пособие / Л.Ф. Фролова. – 3-е изд., стер. – М.: Академия, 2017. – 144с.

Нормативно-правовые источники:

СНиП 12-03-2014 «Безопасность труда в строительстве. Часть 1. Общие требования». Приняты и введены в действие постановлением Госстроя России от 23.07.2014 № 80. Зарегистрированы Минюстом России 9 августа 2014 № 2862

Периодические издания (отечественные журналы):

- 4 «Строительство: новые технологии – новое оборудование»,
- 5 «Технологии строительства»,
- 6 «Строительные материалы, оборудование, технологии XXI века»,
- 7 «Сухие строительные смеси»,

Интернет-ресурсы:

- 4 Knauf – немецкий стандарт. [Электронный ресурс]. – Режим доступа: <http://www.knauf-msk.ru>, свободный. – Загл. с экрана.
- 5 Техническая литература [Электронный ресурс]. – Режим доступа: <http://www.tehlit.ru>, свободный. – Загл. с экрана.
- 6 Портал нормативно-технической документации [Электронный ресурс]. – Режим доступа: <http://www.pntdoc.ru>, свободный. – Загл. с экрана.
- 7 Строительство и ремонт [Электронный ресурс]. – Режим доступа: <http://www.stroyremont.org.>, свободный. – Загл. с экрана.

4 Контроль и оценка результатов освоения дисциплины

Контроль и оценка результатов освоения дисциплины осуществляется преподавателем в процессе проведения учебных занятий.

Результаты обучения (освоенные умения, усвоенные знания)	Формы и методы контроля и оценки результатов обучения
Освоенные умения: Наносить на поверхности олифу, грунты, пропитки и нейтрализующие растворы кистью или валиком Отмеривать и смешивать компоненты нейтрализующих и протравливающих растворов Разравнивать нанесенный механизированным способом шпатлевочный состав Пользоваться инструментом для расшивки трещин, вырезки сучьев и засмолов Отмеривать, перетирать и смешивать компоненты шпатлевочных составов Пользоваться инструментом для нанесения шпатлевочного состава на поверхность вручную Пользоваться инструментами и приспособлениями для грунтования поверхностей Заправлять, регулировать факел распыла грунта, наносить грунт на поверхность краскопультами с ручным приводом Отмеривать, смешивать компоненты, приготавливать клей заданного состава и консистенции Получать ровную кромку при обрезке обоев вручную Наносить клеевой состав на поверхности кистями, валиками, краскопультами с ручным приводом	Устный опрос, Контрольная работа
Усвоенные знания:	
Правила применения олиф, грунтов, пропиток, протравливающих и нейтрализующих растворов	

<p>Правила применения олиф, грунтов, пропиток, протравливающих и нейтрализующих растворов</p> <p>Способы и правила нанесения олиф, грунтов, пропиток, протравливающих и нейтрализующих растворов</p> <p>Виды и правила использования средств индивидуальной защиты, применяемых при протравливающих работах</p> <p>Сортамент, маркировка, основные свойства олиф, нейтрализующих и протравливающих растворов</p> <p>Способы и правила подготовки поверхностей под окрашивание и оклеивание</p> <p>Способы и правила расшивки трещин, вырезки сучьев и засмолов</p> <p>Способы и правила приготовления и перемешивания шпатлевочных составов</p> <p>Правила эксплуатации и принцип работы инструментов и механизмов для приготовления и перемешивания шпатлевочных составов</p> <p>Способы и правила нанесения шпатлевочных составов на поверхность вручную</p> <p>Устройство, назначение и правила применения инструмента и механизмов для нанесения шпатлевочных составов</p> <p>Способы и правила разравнивания шпатлевочного состава, нанесенного механизированным способом, инструмент для нанесения</p> <p>Сортамент, маркировка, основные свойства шпатлевочных составов</p> <p>Требования, предъявляемые к качеству выполняемых работ</p> <p>Способы и правила нанесения грунтовок и основные требования, предъявляемые к качеству грунтования</p> <p>Устройство, принцип работы, правила эксплуатации ручного краскопульта</p> <p>Способы и правила выполнения шлифовальных работ</p> <p>Основные требования, предъявляемые к качеству грунтования и шлифования поверхностей</p> <p>Инструкции по охране труда, правила пожаробезопасности и электробезопасности при грунтовании и шлифовании поверхностей</p> <p>Сортамент, маркировка, основные свойства грунтовых составов</p> <p>Сортамент, маркировка, основные свойства клеев, применяемых при производстве обойных работ</p> <p>Способы и правила приготовления клея</p> <p>Способы раскроя обоев вручную</p> <p>Требования, предъявляемые к качеству выполняемых работ</p>	<p>Устный опрос, Контроль ная работа</p>
--	--

ОБЛАСТНОЕ ГОСУДАРСТВЕННОЕ АВТОНОМНОЕ ПРОФЕССИОНАЛЬНОЕ
ОБРАЗОВАТЕЛЬНОЕ УЧРЕЖДЕНИЕ
БЕЛГОРОДСКИЙ СТРОИТЕЛЬНЫЙ КОЛЛЕДЖ

РАБОЧАЯ ПРОГРАММА
ПРАКТИЧЕСКОГО ОБУЧЕНИЯ

Профессия: «Маляр строительный»

СОДЕРЖАНИЕ

1. ПАСПОРТ ПРОГРАММЫ УЧЕБНОЙ ДИСЦИПЛИНЫ
2. СТРУКТУРА И СОДЕРЖАНИЕ УЧЕБНОЙ ДИСЦИПЛИНЫ
3. УСЛОВИЯ РЕАЛИЗАЦИИ ПРОГРАММЫ УЧЕБНОЙ ДИСЦИПЛИНЫ
4. КОНТРОЛЬ И ОЦЕНКА РЕЗУЛЬТАТОВ ОСВОЕНИЯ УЧЕБНОЙ ДИСЦИПЛИНЫ

1. ПАСПОРТ РАБОЧЕЙ ПРОГРАММЫ ПРАКТИЧЕСКОГО ОБУЧЕНИЯ

1.1. Область применения рабочей программы

Рабочая программа практического обучения по профессии «Маляр строительный» является частью программы профессиональной подготовки по профессии «Маляр строительный» в части освоения основного вида деятельности (ОВД): Окрашивание наружных и внутренних поверхностей зданий и сооружений, оклеивание стен и потолков зданий обоями.

1.2. Результатом освоения программы практического обучения является овладения основным видом деятельности, а так же ОТФ, ТФ:

ОТФ - А. Очистка, протравливание и обработка поверхностей для окрашивания и оклеивания обоями.

ТФ - трудовые функции:

ТФ.01. А/01.2 Очистка поверхностей и предохранение от набрызгов краски.

ТФ 02. А/02.2 Протравливание и обработка поверхностей.

ОТФ - В. Окончательная подготовка поверхностей для окрашивания и оклеивания обоями.

ТФ - трудовые функции:

ТФ.01. (В/01.3) Шпатлевание ,подготовка поверхностей вручную.

ТФ.02. (В/02.3) Грунтование и для шлифование ,окрашивания и поверхностей.

ТФ.03. (В/03.3) Подготовка стен и обоями материалов оклеиванию обоями.

2. Результаты освоения рабочей программы практического обучения

Результатом освоения рабочей программы учебной практики является освоение основных видов профессиональной деятельности (ВПД):

ВПД	ОТФ	ТФ	Трудовые действия	Умения
Окрашивание наружных и внутренних поверхностей зданий и сооружений, оклеивание стен и потолков зданий обоями	Очистка, протравливание и обработка поверхностей для окрашивания и оклеивания обоями	Очистка поверхностей и предохранение от набрызгов краски.	Проолифливание деревянных поверхностей кистью и валиком. Обработка недеревянных поверхностей грунтами и пропитками кистью валиком. Подмазывание отдельных мест. Приготовление нейтрализующего раствора Протравливание цементной штукатурки нейтрализующим раствором.	Наносить на поверхности олифу, грунты, пропитки и нейтрализующие растворы кистью или валиком. Отмеривать и смешивать компоненты нейтрализующих и протравливающих растворов.
Окрашивание наружных и внутренних поверхностей зданий и сооружений, оклеивание стен и потолков зданий обоями	Окончательная подготовка поверхностей для окрашивания и оклеивания обоями	Шпатлевание, подготовка поверхностей вручную.	Расшивка трещин. Вырезка сучьев и засмолов. Приготовление шпатлевочных составов Нанесение шпатлевочных составов на поверхности вручную. Разравнивание шпатлевочного нанесенного механизированным способом	Пользоваться инструментом для расшивки трещин, вырезки сучьев и засмолов Отмеривать, перетирать и смешивать компоненты шпатлевочных составов Пользоваться инструментом для нанесения шпатлевочного состава на поверхность вручную. Разравнивать нанесенный механизированным способом шпатлевочный

				состав
		Грунтование и для шлифование, окрашивания и поверхностей	Грунтовка поверхностей кистями, валиками, краскопультами с ручным приводом Техническое обслуживание краскопульта Шлифовка огрунтованных, окрашенных и прошпатлеванных поверхностей	Использовать инструменты и приспособления для грунтования поверхностей Управлять, регулировать факел распыла грунта, наносить грунт на поверхность краскопультами с ручным приводом
		Подготовка стен и обоями материалов оклеиванию обоями	Приготовление клеевого состава Обрезка кромок обоев вручную Нанесение клеевого состава поверхности	Отмеривать, смешивать компоненты, приготавливать клей заданного состава и консистенции Получать ровную кромку при обрезке обоев вручную Наносить клеевой состав на поверхности кистями, валиками, краскопультами с ручным приводом

3. Тематический план и содержание практического обучения

№ п/п	Наименование темы	Наименование/содержание осваиваемых трудовых действий	Кол-во часов
	Экскурсия на строительный объект	ознакомление со строительными объектами	4
	Безопасность труда и пожарная безопасность в учебных мастерских. Инструктаж по безопасности труда на рабочем месте.	Инструктаж на рабочем месте	6
	Подготовка материалов к работе	Приготовление шпаклевок, водных красок и грунтовок	6
	Подготовка рабочего места маляра к работе.	Подготовка инструмента и инвентаря. Знакомство с технологическими картами и картами трудовых процессов.	6
	Отработка навыков по эксплуатации ручного краскопульты	Подготовка краскопульты к работе, его неисправности и способы их устранения.	18
	Подготовка оштукатуренных поверхностей под водное окрашивание	Очистка поверхностей от пыли, грязи, и жировых пятен. Создание выравнивающего слоя, заделка впадин. Шпаклевание поверхности.	36
	Подготовка бетонных поверхностей под окрашивание	Очистка поверхностей от пыли, грязи, и жировых пятен. Создание выравнивающего слоя, заделка впадин. Шпаклевание поверхности	36
	Подготовка деревянных и металлических поверхностей под окрашивание	Подготовка новых деревянных полов. Подготовка под высококачественную отделку. Подготовка металлических изделий под окраску. Подготовка металлических конструкций под окраску.	24
	Подготовка поверхностей под оклейку обоями	Выполнение подготовки старых поверхностей. Выполнение расшивки и шпатлевки трещин. Выполнение шпатлевания мест примыкания потолка к стенам. Выполнение шпатлевания мест примыкания потолка к стенам.	12

	Окрашивания поверхности водными составами	<p>Выполнения окрашивания поверхностей известковыми составами.</p> <p>Выполнения окрашивания поверхностей известковыми составами.</p> <p>Выполнения окрашивания поверхностей клеевыми составами.</p> <p>Выполнения окрашивания поверхностей клеевыми составами.</p>	24
	Окрашивания поверхности не водными составами	<p>Выполнение простой окраски оштукатуренных поверхностей кистями.</p> <p>Выполнение простой окраски оштукатуренных поверхностей кистями.</p> <p>Выполнение простой окраски деревянных поверхностей кистями.</p> <p>Выполнение простой окраски деревянных поверхностей кистями.</p>	24
	Оклеивание поверхностей обоями	<p>Выполнения проклейки поверхностей и подготовка обоев.</p> <p>Выполнение наклеивания обоев внахлестку на поверхность.</p> <p>Выполнение наклеивания обоев внахлестку на поверхность.</p> <p>Выполнение наклеивания обоев внахлестку на поверхность.</p>	42
	Ремонтные работы	<p>Выполнение ремонтных работ при окрашивании водными составами.</p> <p>Выполнение ремонтных работ при окрашивании неводными составами.</p> <p>Выполнение ремонтных работ при оклеивании стен обоями.</p>	24
	Проверочная работа		6
		ИТОГО:	264

4. УСЛОВИЯ РЕАЛИЗАЦИИ РАБОЧЕЙ ПРОГРАММЫ УЧЕБНОЙ ПРАКТИКИ

4.1. МАТЕРИАЛЬНО-ТЕХНИЧЕСКОЕ ОБЕСПЕЧЕНИЕ

Для реализации рабочей программы учебной практики имеется:

Малярная мастерская

Оборудование мастерской и рабочих мест мастерской малярной

- комплект контрольно-измерительного инструмента (по количеству слушателей);
- комплект ручного технологического инструмента для малярных работам (по количеству слушателей);
- механизированное оборудование (краскопульты, краскораспылители);
- инвентарь (емкости для лаков, красок, шпатлевок, олиф, мерная посуда, сита);
- комплект средств индивидуальной защиты (по количеству слушателей);
- средства подмащивания.

4.2 Общие требования к организации образовательного процесса

Практическое обучение проводится мастерами практического обучения концентрированно.

5. КОНТРОЛЬ И ОЦЕНКА РЕЗУЛЬТАТОВ ОСВОЕНИЯ УЧЕБНОЙ ПРАКТИКИ

Контроль и оценка результатов освоения практического обучения осуществляется руководителем практики в процессе проведения учебных занятий, занятий практического обучения.

Таблица соответствия результатов обучения содержанию программы и формам контроля и оценки

Результаты обучения	Наименование соответствующих дисциплин	Формы контроля и оценки результатов обучения
Трудовые действия: Проолифливание деревянных поверхностей кистью и валиком. Обработка не деревянных поверхностей грунтами и пропитками кистью или валиком. Подмазывание отдельных мест. Приготовление нейтрализующего раствора. Протравливание цементной штукатурки нейтрализующим раствором. Умения:	Практическое обучение	Оценка выполнения трудовых приемов и операций в течении практического обучения. Оценка

<p>Наносить на поверхности олифу, грунты, пропитки и нейтрализующие растворы кистью или валиком.</p> <p>Отмеривать и смешивать компоненты нейтрализующих и протравливающих растворов.</p> <p>Пользоваться инструментом для нанесения шпатлевочного состава на поверхность вручную.</p> <p>Разравнивать нанесенный механизированным способом шпатлевочный состав.</p> <p>Заправлять, регулировать факел распыла грунта, наносить грунт на поверхность краскопультами с ручным приводом.</p> <p>Наносить клеевой состав на поверхности кистями, валиками, краскопультами с ручным приводом.</p>		выполнения контрольной работы.
---	--	--------------------------------

ОБЛАСТНОЕ ГОСУДАРСТВЕННОЕ АВТОНОМНОЕ ПРОФЕССИОНАЛЬНОЕ
ОБРАЗОВАТЕЛЬНОЕ УЧРЕЖДЕНИЕ
«БЕЛГОРОДСКИЙ СТРОИТЕЛЬНЫЙ КОЛЛЕДЖ»

Контрольно-измерительный материал
для проведения текущего контроля в рамках программы
профессиональной подготовки
по профессии «Маляр строительный»
по дисциплине «Черчение (чтение чертежей, схем)»

СОДЕРЖАНИЕ.

1. ПАСПОРТ КОМПЛЕКТА.
2. ТРЕБОВАНИЯ К КОНТРОЛЬНОЙ РАБОТЕ.
3. ОЦЕНКА ОСВОЕНИЯ КУРСА ДИСЦИПЛИНЫ.
4. КРИТЕРИИ ОЦЕНКИ.

I. ПАСПОРТ КОМПЛЕКТА

1.1 Область применения

Комплект контрольно- измерительных материалов предназначен для оценки результатов освоения дисциплины «Черчение (чтение чертежей, схем)».

1.2. Цели и задачи изучения дисциплины – требования к результатам освоения дисциплины:

В результате освоения учебной дисциплины слушатель должен уметь:

- читать архитектурно - строительные чертежи, проекты, схемы производства работ;

В результате освоения учебной дисциплины слушатель; должен знать:

- требования единой системы конструкторской документации и системы проектной документации для строительства;
- основные правила построения чертежей и схем, виды нормативно - технической документации;
- виды строительных чертежей, проектов, схем производства работ;
- правила чтения технической и технологической документации.

2. ТРЕБОВАНИЯ К КОНТРОЛЬНОЙ РАБОТЕ.

В соответствии с рабочей программой контроль знаний, умений слушателей проводится в форме контрольной работы, составленной в 5 вариантах, каждый из которых состоит из 3-х блоков.

1 блок - «Выберите правильный ответ» (тестовые задания 1-2) - оценка теоретического курса Основы строительного черчения. Они позволяют выявить степень осмысления и усвоения программного материала, умения применять полученные знания в различных ситуациях.

2 блок - «Определить правильный вариант выполнения чертежа» (задания 3-6) – оценка теоретического курса Основы строительного черчения позволяют выявить степень осмысления и усвоения программного материала, пространственного представления формы предметов по их изображениям, знания изученных правил и условных обозначений.

3 блок «Прочитайте строительный чертеж по приведенному плану» – проверяет умение читать строительные чертежи.

Ответы на вопросы позволяют проверить знание учебно-программного материала, умение свободно выполнять задания, предусмотренные программой, выявить умения слушателей читать строительные чертежи.

3 ОЦЕНКА ОСВОЕНИЯ КУРСА ДИСЦИПЛИНЫ

3.1 Перечень теоретических вопросов для подготовки к контрольной работе

1. Обозначение основных форматов чертежа. Приведите пример размеров сторон одного из основных форматов.
2. Обозначение формата с размерами сторон 297x420 мм.
3. Обозначение формата с размерами сторон 420x594 мм.
4. Масштабы чертежей.
5. Масштабы изображений, установленные стандартом.
6. Перечислите ряд масштабов увеличения и уменьшения.
7. Каково назначение и начертание :
 - а) сплошной основной толстой линии,
 - б) сплошной тонкой линии,
 - в) штриховой линии,
 - г) штрихпунктирной линии,
 - д) сплошной волнистой линии,
 - е) разомкнутой линии.
8. Линии для оформления внешней и внутренней рамки формата.
9. Размеры шрифтов, установленных стандартом, параметры, определяющие размер шрифта.
10. Изображение предмета на чертеже, принимаемое в качестве главного.
11. Какое изображение называют видом?
12. Как называют виды, получаемые на основных плоскостях проекций?
13. Какое изображение называют разрезом?
14. Как разделяют разрезы в зависимости от положения секущей плоскости относительно секущей плоскости?
15. Разрезы в зависимости от числа секущих плоскостей.
16. Местные разрезы, правила выполнения.
17. Какие линии являются разделяющими при соединении части вида и части соответствующего разреза?
18. Какое изображение называют сечением?
19. Как разделяют сечения, не входящие в состав разреза?
20. Какими линиями изображают контур наложенного сечения?
21. Как обозначают вынесенное сечение?
22. Под каким углом проводят наклонные параллельные линии штриховки к оси изображения или к линиям рамки чертежа?
23. Нанесение размерных и выносных линий при указании размеров: прямолинейного отрезка, угла, дуги окружности.
24. На сколько миллиметров должны выходить выносные линии за концы стрелок размерной линии?
25. Знаки перед размерными числами радиуса, диаметра, сферы.
26. Расположение размерных чисел при нескольких параллельно расположенных размерных линиях.
27. Нанесение размеров нескольких одинаковых элементов изделия. (Например, 4 отверстия диаметром 10 мм)
28. Угол наклона букв, цифр, знаков чертежного шрифта.
29. Что называется сопряжением?
30. Какая точка называется точкой сопряжения?
31. Что называется эскизом?
32. Отличие чертежа от эскиза?
33. Содержание и виды строительных чертежей. Стадии проектирования.
34. Перечислите основные конструктивные элементы здания с несущими стенами.

35. Какие бывают стены по своему назначению и расположению?
36. Какие бывают перекрытия?
37. Какие бывают покрытия зданий и из чего состоят?
38. Что такое координационная ось? Как маркируют координационные оси?
39. Что принимают за высоту этажа?
40. Каким образом производят привязку к координационным осям наружных и внутренних стен в зданиях с несущими продольными и поперечными стенами?
41. Особенности нанесения размеров на строительных чертежах?
42. Знак отметки уровня и его нанесение.
43. Масштабы, применяемые при изображении планов, разрезов и фасадов здания.
44. Что называется фасадом, какие бывают фасады? Наименование фасада.
45. Что называется планом, какие бывают планы? Наименование плана.
46. Что называют разрезом, какие бывают разрезы? Наименование разреза.
47. Как изображаются в плане оконные проемы с четвертями и без них, двери однопольные и двухпольные в проеме с четвертями и без них.
48. Условное изображение лестниц в плане.
49. Условные изображения перегородок, кабин, шкафов.
50. Условные графические обозначения санитарно-технических устройств.
51. Что показывают на плане здания?
52. Размеры, проставляемые на планах здания.
53. Последовательность вычерчивания плана здания.
54. Что показывают на разрезе здания?
55. Какие размеры наносят на разрезе здания?
56. Последовательность вычерчивания разреза здания.
57. Условные изображения окон и дверей в разрезе.
58. Графическое обозначение материалов.
59. Последовательность вычерчивания фасада здания.
60. Чтение строительных чертежей.

3.2. Задания контрольной работы.

Вариант 1

1. Выберите правильный ответ

Совокупность документов, содержащих окончательные технические решения, дающие полное представление об устройстве разрабатываемого изделия, и исходные данные для разработки рабочей документации – это:

- а) технический проект
- б) эскизный проект
- в) рабочая конструкторская документация

2. Выберите правильный ответ

Строительным чертежом называется:

- а) документ, содержащий изображение детали;
- б) чертеж с относящимся к нему текстовым документом, который содержит проекционное изображение здания или его частей и другие данные, необходимые для его возведения, а также для изготовления строительных изделий и конструкций;
- в) план строительной площадки, на котором показаны строящиеся здания и сооружения, сохраняемые или подлежащие сносу здания, временные сооружения, административные и бытовые помещения.

3. Определите, на каком чертеже правильно нанесены размеры.

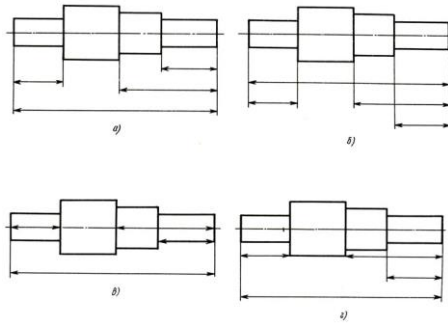

4. Укажите правильно выполненное сечение

Задания	Сечения			
	1	2	3	4

5. Укажите, где правильно выполнено соединение половины вида и половины разреза

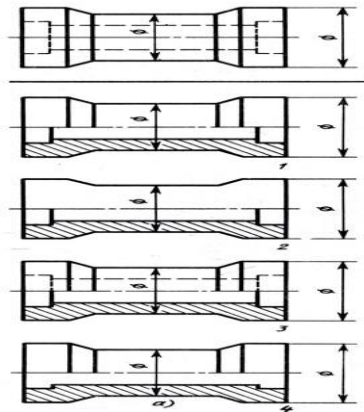

6. Запишите наименования материалов

Материал	Графическое обозначение

7. Прочитайте строительный чертеж по приведенному плану.

План чтения строительного чертежа

1. Определить название дома, изображенного на чертеже.
2. Выяснить, какие изображения содержит чертеж.
3. Изучить расположение комнат в доме.
4. Прочитать условные обозначения оконных и дверных проемов, санитарно-технического оборудования.

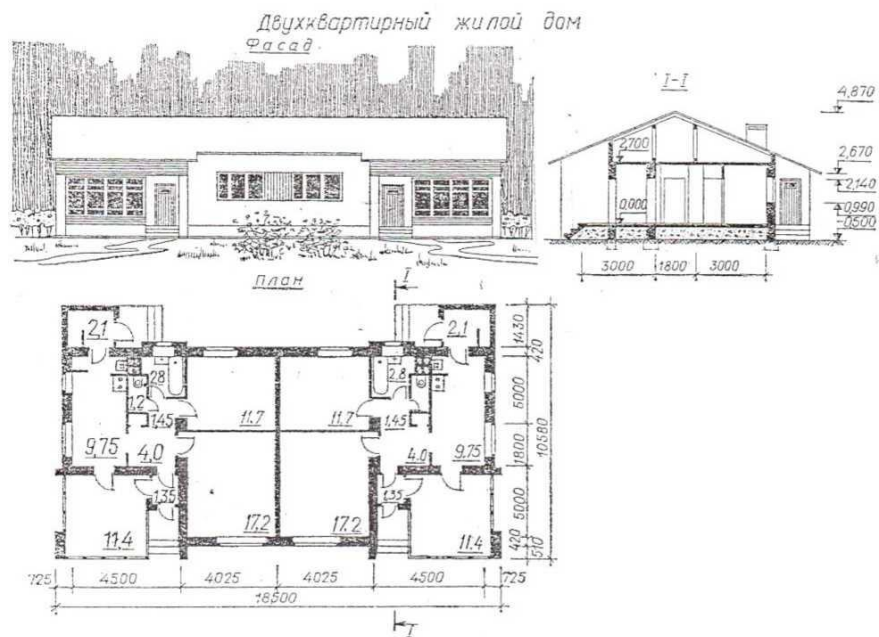

Вариант 2

1. Выберите правильный ответ

Какой вид числового масштаба обозначается записью 4:1:

- а) масштаб увеличения;
- б) масштаб натуральной величины;
- в) масштаб уменьшения.

2. Выберите правильный ответ

К конструкторским документам относятся:

- а) чертёж детали, сборочный чертёж, карта технологического процесса;
- б) чертёж детали, сборочный чертёж, технические требования;
- в) чертёж детали, сборочный чертёж, спецификация, технические требования.

3. Определите, на каком чертеже правильно нанесены размеры.

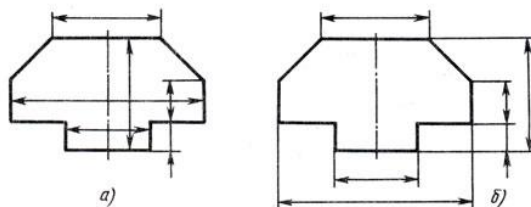

4. Укажите правильно выполненное сечение

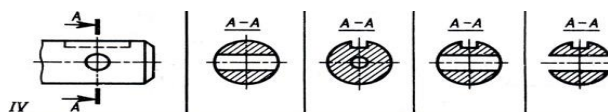

5. Укажите, где правильно выполнено соединение половины вида и половины разреза

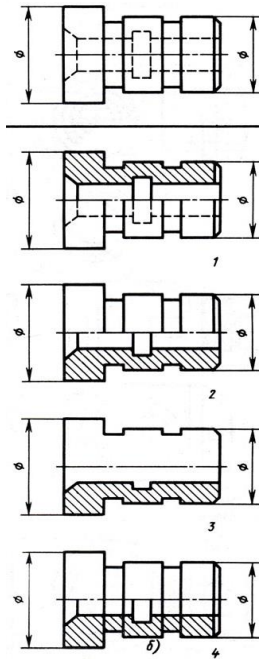

6. Запишите наименования материалов

Материал	Графическое обозначение

7. Прочитайте строительный чертеж по приведенному плану.

План чтения строительного чертежа

1. Определить название дома, изображенного на чертеже.
2. Выяснить, какие изображения содержит чертеж.
3. Изучить расположение комнат в доме.
4. Прочитать условные обозначения оконных и дверных проемов, санитарно-технического оборудования.



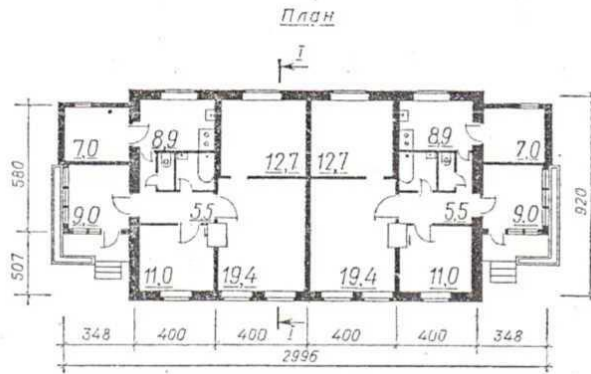

Вариант 3

1. Выберите правильный ответ

К основным форматам относятся:

- а) А0, А1, А2, А3;
- б) А1, А2, А3, А4, А5;
- в) А0, А1, А2, А3, А4.

2. Выберите правильный ответ

Система проектной документации для строительства (СПДС) - это:

- а) комплекс нормативных организационно-методических документов, устанавливающих общетехнические требования, необходимые для разработки, учета, хранения и применения проектной документации для строительства объектов различного назначения;
- б) комплекс стандартов, устанавливающих для всех отраслей промышленности и строительства единые правила и положения по разработке, оформлению и обращению конструкторской документации;
- в) система основных правил и положений модульной координации размеров в строительстве на базе модульной пространственной координационной системы.

3. Определите, на каком чертеже правильно нанесены размеры.

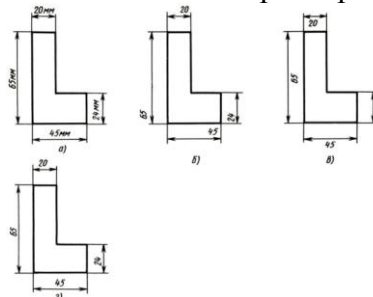

4. Укажите правильно выполненное сечение

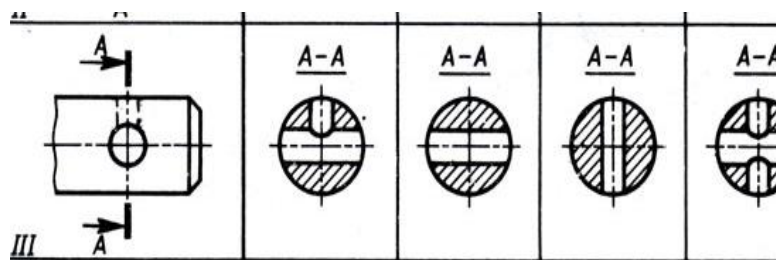

5. Укажите, где правильно выполнен разрез

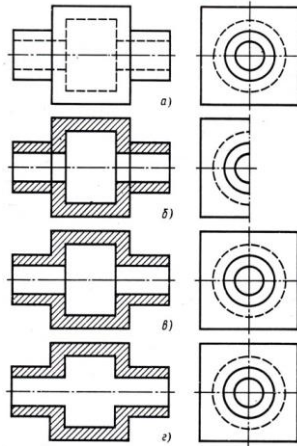

6. Запишите наименования материалов

Материал	Графическое обозначение

7. Прочитайте строительный чертеж по приведенному плану.

План чтения строительного чертежа

1. Определить название дома, изображенного на чертеже.
2. Выяснить, какие изображения содержит чертеж.
3. Изучить расположение комнат в доме.
4. Прочитать условные обозначения оконных и дверных проемов, санитарно-технического оборудования.

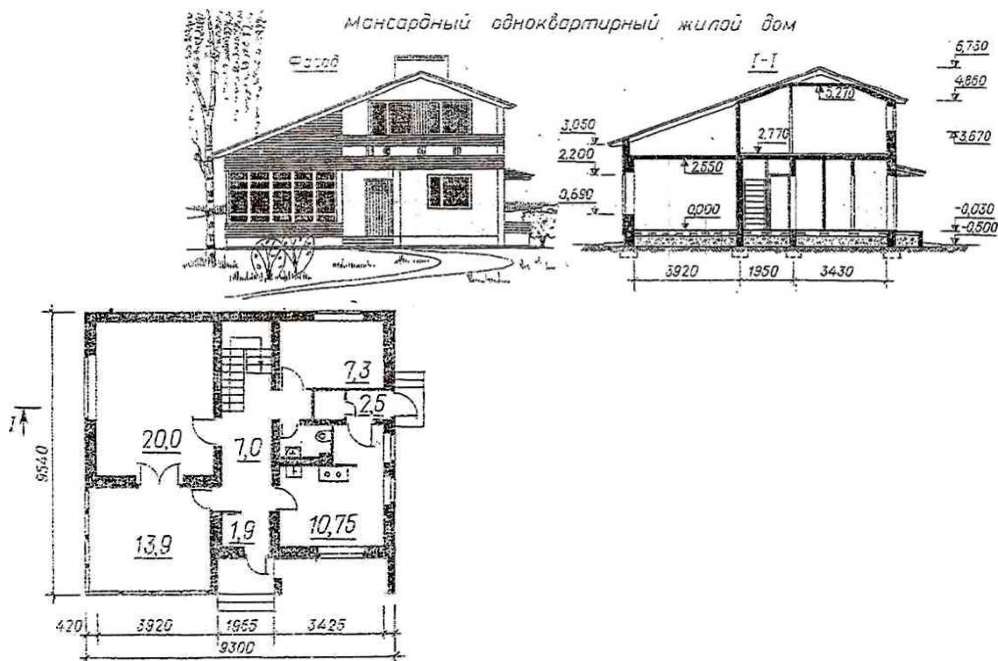

Вариант 4

1. Выберите правильный ответ

Какая линия применяется для вычерчивания рамки основной надписи:

- а) штриховая;
- б) сплошная толстая основная;
- в) сплошная волнистая.

2. Выберите правильный ответ

Единая система конструкторской документации (ЕСКД) — это:

- а) комплекс государственных стандартов, устанавливающих взаимосвязанные правила, требования и нормы по разработке, оформлению и обращению конструкторской документации;
- б) система основных правил и положений модульной координации размеров в строительстве на базе модульной пространственной координационной системы;
- в) комплекс нормативных организационно-методических документов, устанавливающих общетехнические требования, необходимые для разработки, учета, хранения и применения проектной документации.

3. Определите, на каком чертеже правильно нанесены размеры.

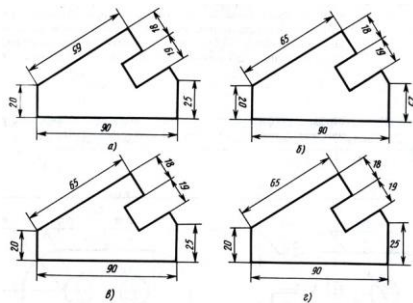

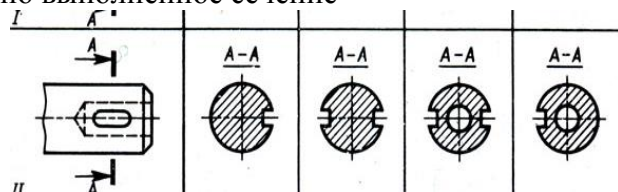

4. Укажите правильно выполненное сечение

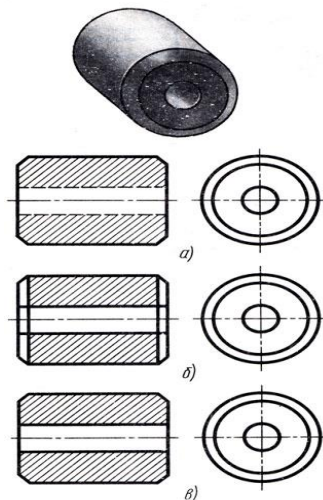

5. Укажите, где правильно выполнен разрез



6. Запишите наименования материалов

Материал	Графическое обозначение
	
	
	

7. Прочитайте строительный чертеж по приведенному плану.

План чтения строительного чертежа

1. Определить название дома, изображенного на чертеже.
2. Выяснить, какие изображения содержит чертеж.
3. Изучить расположение комнат в доме.
4. Прочитать условные обозначения оконных и дверных проемов, санитарно-технического оборудования.

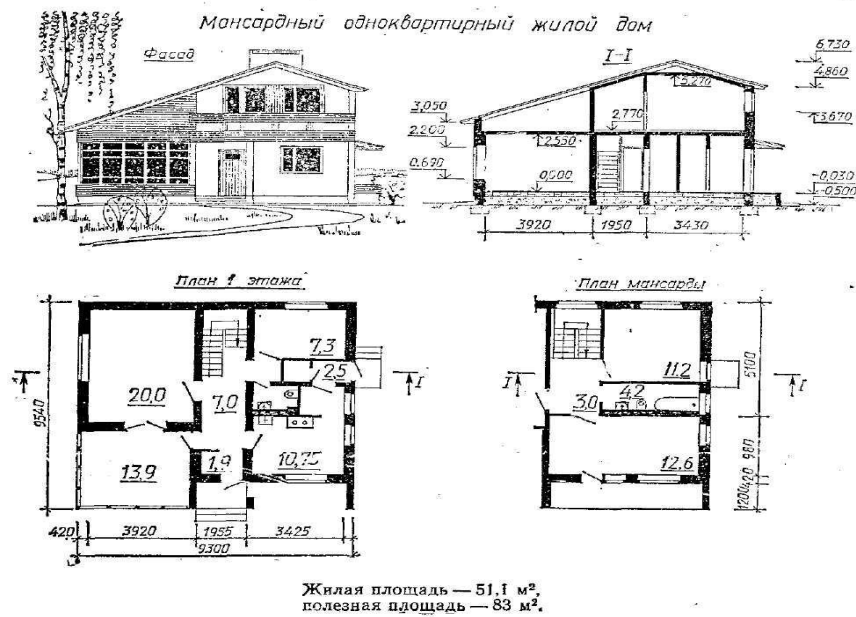

Вариант 5

1. Выберите правильный ответ

Размер шрифта определяется:

- а) высотой строчных букв;
- б) высотой прописных букв;
- в) расстоянием между буквами.

2. Выберите правильный ответ

Чертежом называется:

- а) графическое изображение, выполненное от руки, которое дает представление только о внешнем виде предмета;
- б) документ, содержащий изображение машин, сооружений, технических приспособлений и их деталей, а также другие данные, необходимые для изготовления и контроля;
- в) иллюстрация, которая с помощью условных графических обозначений передает суть строения предмета или системы, показывает характер процесса, движения, структуру и т. д.

3. Определите, на каком чертеже правильно нанесены размеры.

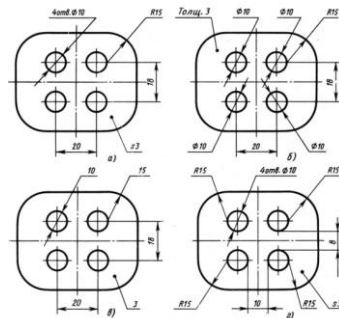

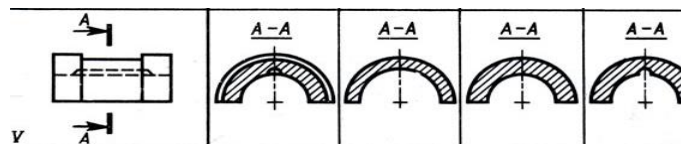

4. Укажите правильно выполненное сечение

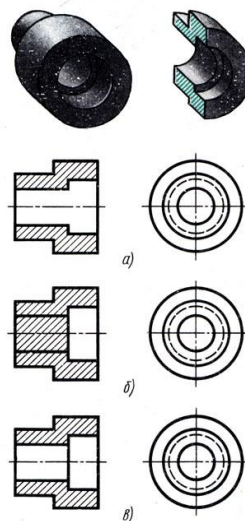

5. Укажите, где правильно выполнен разрез

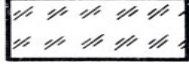

6. Запишите наименования материалов

Материал	Графическое обозначение
	
	
	

7. Прочитайте строительный чертеж по приведенному плану.

План чтения строительного чертежа

1. Определить название дома, изображенного на чертеже.
2. Выяснить, какие изображения содержит чертеж.
3. Изучить расположение комнат в доме.
4. Прочитать условные обозначения оконных и дверных проемов, санитарно-технического оборудования.

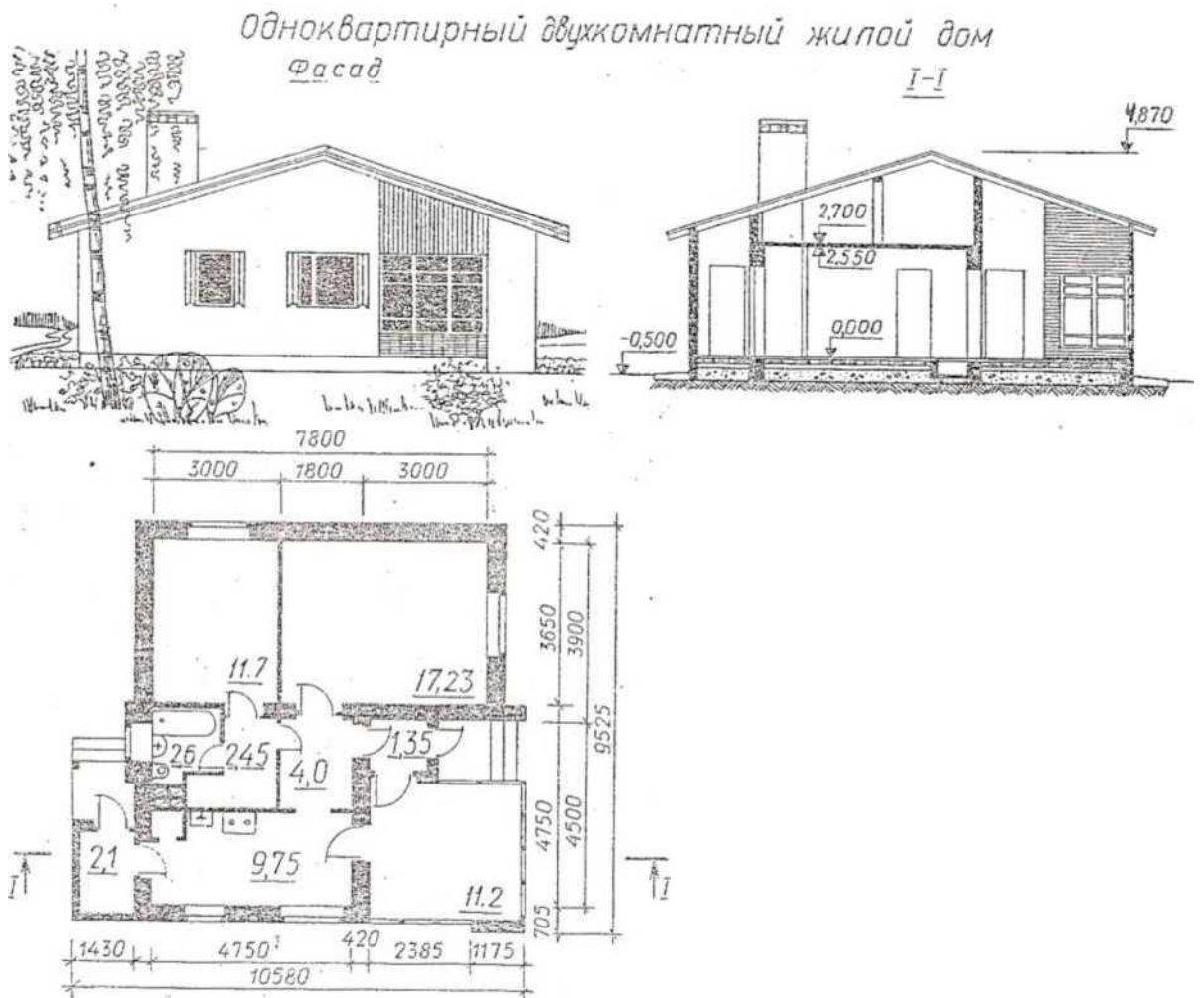

4 Критерии оценки

Оценка «5» ставится, когда слушатель:

а) полностью овладел программным материалом, ясно пространственно представляет форму предметов по их изображениям, твердо знает изученные правила и условности изображения и обозначения;

б) дает четкий и правильный ответ, выявляющий понимание и осознание учебного материала и характеризующий прочные знания, изложенные в логической последовательности с использованием принятой в курсе черчения терминологии;

в) ошибок не делает, но допускает обмолвки и оговорки по невнимательности при чтении чертежей, которые легко исправляет по требованию преподавателя.

Оценка «4» ставится, когда обучающийся:

а) полностью овладел программным материалом, но чертежи читает с небольшими затруднениями, вследствие еще недостаточно развитого пространственного представления, правила изображения и условные обозначения знает;

б) дает правильный ответ в определенной логической последовательности;

в) при чтении чертежей допускает некоторую неполноту ответа и ошибки второстепенного характера, исправление которых осуществляет с некоторой помощью преподавателя.

Оценка «3» ставится, когда слушатель:

а) основной программный материал знает не твердо, но большинство изученных условностей изображений и обозначений усвоил;

б) ответ дает не полный, построенный несвязно, но выявивший общее понимание вопроса;

в) чертежи читает неуверенно, требует постоянной помощи преподавателя (наводящих вопросов) и частичного применения средств наглядности.

Оценка «2» ставится, когда обучающийся:

а) обнаруживает незнание или непонимание большей или наиболее важной части учебного материала;

б) ответ строит несвязно, допускает существенные ошибки, которые не исправляет с помощью учителя.

Критерии оценки при проверке теоретических знаний (блок 1-2)

Задание	Количество баллов
Задание 1. Выбрать правильный ответ	1
Задание 2. Выбрать правильный ответ	1
Задание 3. Определите, на каком чертеже правильно нанесены размеры.	2
Задание 4. Укажите правильно выполненное сечение	2
Задание 5. Укажите, где правильно выполнен разрез	2
Задание 6. Запишите наименования материалов	2
Итого:	10

Критерии оценки практического курса - чтения строительных чертежей

Задание 7. Прочитайте строительный чертеж по приведенному плану.	Количество баллов
1.Определить название дома, изображенного на чертеже.	2
2.Выяснить, какие изображения содержит чертеж.	2
3.Изучить расположение комнат в доме, определить их площадь и высоту.	3
4.Прочитать условные обозначения оконных и дверных проемов, санитарно- технического оборудования.	3
Итого:	10

Критерии оценки дифференцированного зачета

Набрано баллов	18-20	15-17	14-12	Менее12
Количество правильных ответов	9-10	7-8	5-6	Менее 5
Оценка	«5»	«4»	«3»	«2»

ОБЛАСТНОЕ ГОСУДАРСТВЕННОЕ АВТОНОМНОЕ ПРОФЕССИОНАЛЬНОЕ
УЧРЕЖДЕНИЕ
«БЕЛГОРОДСКИЙ СТРОИТЕЛЬНЫЙ КОЛЛЕДЖ»

Контрольно-измерительный материал
для проведения текущего контроля в рамках программы
профессиональной подготовки
по профессии
«Маляр строительный»
по дисциплине «Основы материаловедение»

СОДЕРЖАНИЕ.

1. ПАСПОРТ КОМПЛЕКТА.

2. ТРЕБОВАНИЯ К КОНТРОЛЬНОЙ РАБОТЕ.

3. ОЦЕНКА ОСВОЕНИЯ КУРСА ДИСЦИПЛИНЫ.

4. КРИТЕРИИ ОЦЕНКИ.

I. Паспорт комплекта контрольно-измерительных материалов.

1. 1. Область применения комплекта контрольно-измерительных материалов «Материаловедение».

Комплект контрольно-измерительных материалов предназначен для оценки результатов освоения дисциплины «Материаловедение»

1.2. Цели и задачи изучения дисциплины – требования к результатам освоения дисциплины:

В результате освоения дисциплины слушатель должен

уметь:

- определять основные свойства материалов;

знать:

- общую классификацию материалов, их основные свойства и области применения

ТРЕБОВАНИЯ К КОНТРОЛЬНОЙ РАБОТЕ

Контрольной работы, которая составлена в 3 вариантах и состоит из трех блоков заданий:

ЧАСТЬ А – оценка теоретического курса («Выберите правильный ответ») - тестовые задания. Они позволяют выявить степень осмысления и усвоения программного материала, умения применять полученные знания в различных ситуациях.

ЧАСТЬ В – оценка теоретического курса («Установите соответствия») - позволяют выявить степень осмысления и усвоения программного материала, умения применять полученные знания в различных ситуациях.

ЧАСТЬ С – оценка теоретического курса («Ответьте на вопрос») - позволяют выявить степень осмысления и усвоения программного материала, умения применять полученные знания в различных ситуациях.

Время выполнения заданий контрольной работы – 90 мин

Результаты зачета фиксируются в зачетной ведомости, переносятся в журнал и выставляются в зачетную книжку обучающегося.

Критерии оценивания контрольной работы

За каждый верный ответ на задания студент получает 1 балла.

Критерии оценки контрольной работы

Набрано % баллов	100-85	84-75	74-55	54-0
Кол-во Правильных ответов	13-11	10-8	8-6	6 и менее
Оценка	5	4	3	2



3. ОЦЕНКА ОСВОЕНИЯ ТЕОРЕТИЧЕСКОГО КУРСА ДИСЦИПЛИНЫ

Перечень теоретических вопросов к зачету:

1. Классификация материалов по внешнему виду.
2. Классификация материалов по происхождению.
3. Классификация материалов по свойствам
4. Классификация материалов по назначению.
5. Атомно-кристаллическое строение материалов.
6. Физические свойства строительных материалов.
7. Механические свойства строительных материалов.
8. Химические свойства строительных материалов.
9. Определение физических свойств строительных материалов
10. Определение срока схватывания гипса.
11. Определение твердости строительных материалов.
12. Понятие минеральных вяжущих веществ.
13. Классификация минеральных вяжущих веществ.
14. Строительная воздушная известь строительная воздушная.
15. Гидравлическая известь.
16. Гипсовые вяжущие вещества (ускорители).
17. Гипсовые вяжущие вещества (замедлители).
18. Жидкое стекло.
19. Характеристика жидкого стекла.
20. Свойства жидкого стекла.
21. Виды жидкого стекла.
22. Область применения жидкого стекла.
23. Понятие органических вяжущих веществ.
24. Классификация органических вяжущих веществ.
25. Классификация клеев.
26. Приготовление клеев.
27. Свойства клеев.
28. Область применения клеев.
29. Характеристика клеев.
30. Полимерные вяжущие.
31. Заполнители.
32. Виды обоев.
33. Назначение обоев.
34. Гофрированные обои.
35. Моющиеся обои.
36. Свойства обоев.
37. Область применения обоев.
38. Термопластичные полимеры.
39. Модифицированные природные полимеры.
40. Термореактивные полимеры.
41. Полимерные пленки.
42. Виды полимерных пленок.
43. Свойства полимерных пленок.
44. Область применения полимерных пленок.
45. Клеевые составы.
46. Виды клеевых составов.
47. Свойства клеевых составов.
48. Приготовление клеевых составов.

49. Область применения клеевых составов.

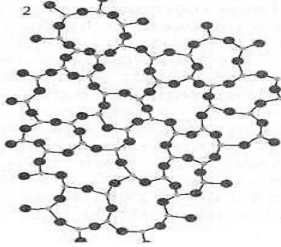
Вариант 1

№ п/п	Задание	Вариант ответа
Часть А. Выберите правильный ответ:		
1.	Способность сопротивляться разрушению и деформации под действием внешних нагрузок называется...	а) химическими свойствами; б) физическими свойствами; в) механическими свойствами; г) деформационными свойствами
2.	Какое строение имеет вещество, изображенное на схеме? 	а) параллельное; б) аморфное; в) корявое; г) кристаллическое.
3.	По какой формуле определяют пористость материала?	а) $\omega = \frac{m_1 - m_2}{m_2} * 100\%$; б) $\gamma = m / V_1$; в) $\Pi = (1 - \gamma / \rho) * 100\%$; г) $\rho = m / V$.
4.	Каким явлением обычно сопровождается растворимость материала?	а) исчезанием; б) усыханием; в) набуханием; г) вспучиванием.
5.	Можно ли замедлить скорость схватывания гипса?	а) нет; б) да; в) в этом нет смысла; г) это опасно.
6.	Какое свойство строительного раствора определяется на рисунке? 	а) твердость; б) прочность; в) подвижность; г) плотность

7.	К кислотостойким наполнителям относятся:	а) каолин, асбест, мел; б) каолин, тальк мел; в) асбест, кварцевый песок, тальк; г) каолин, асбест, кварцевый песок.
Часть В. Установите соответствие:		
1.	Выберите составы нормальных и тощих растворов:	а) 1:1; б) 1:6; в) 1:3; г) 1:0,5.
Часть С. Ответьте на вопросы:		
1.	Какие функции выполняет наполнитель в растворе?	
2.	На какие группы делятся строительные растворы по виду вяжущего вещества?	
3.	Дайте характеристику обоям, имеющим следующую маркировку: <div style="text-align: center;">  </div> Предложите помещения для наклеивания данных обоев.	
4.	Дайте характеристику лакокрасочного материала: Краска ВД-ВА-17 белая	
5.	На какие группы делятся облицовочные плитки в зависимости от материала?	

Вариант 2

№ п/п	Задание	Вариант ответа
Часть А. Выберите правильный ответ:		
1.	Способность молекул вещества превращаться в другие вещества путем соединения, разъединения или перегруппировки входящих в их состав атомов и изменения связей между атомами	а) химическими свойствами; б) физическими свойствами; в) механическими свойствами;

	называется...	г) деформационными свойствами.
2.	Как называют материалы с размерами пор от 0,001 до 0,01 мм?	а) крупнопористые; б) дырявые; в) мелкопористые; г) среднепористые.
3.	По какой формуле определяют плотность материала?	а) $\omega = \frac{m_1 - m_2}{m_2} * 100\%$; б) $\gamma = m / V_1$; в) $\Pi = (1 - \gamma / \rho) * 100\%$; г) $\rho = m / V$.
4.	Марка материала определяется:	а) цветом материала; б) пределом прочности при сжатии; в) пределом прочности при изгибе; г) пределом прочности при растяжении.
5.	На сколько гипсовое вяжущее увеличивается в объеме при твердении?	а) на 10%; б) на 3%; в) на 5%; г) на 1%.
6.	Какое свойство краски определяется на рисунке? 	а) укрывистость; б) вязкость; в) прочность; г) время высыхания.
7.	К щелочестойким наполнителям относятся:	а) тальк, мел, асбест; б) каолин, асбест, тальк; в) известняковая мука, тальк, мел; г) доломитовая мука, асбест, мел.
Часть В. Установите соответствие:		
1.	Укажите последовательность приготовления раствора:	а) затворение смеси водой; б) дозирование заполнителя; в) просеивание заполнителя; г) дозирование вяжущего;

		д) перемешивание смеси.
	Часть С. Ответьте на вопросы:	
1.	На какие группы делятся заполнители по происхождению?	
2.	Что называют строительным раствором?	
3.	Дайте характеристику обоям, имеющим следующую маркировку:  Предложите помещения для наклеивания данных обоев.	
4.	Дайте характеристику данного малярного состава: Шпатлевка ЭП-0010 коричневая.	
5.	На какие группы делятся облицовочные материалы в зависимости от размеров?	



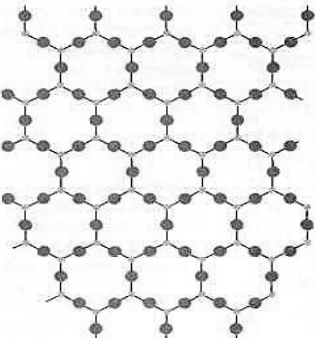



Вариант 3

№ п/п	Задание	Вариант ответа
Часть А. Выберите правильный ответ:		
1.	Физическое состояние материала, а также его способность реагировать на внешние факторы, не влияющие на химический состав материала называется...	а) химическими свойствами; б) физическими свойствами; в) механическими свойствами; г) деформационными свойствами.
2.	Какое строение имеет вещество, изображенное на схеме? 	а) параллельное; б) аморфное; в) корявое; г) кристаллическое.
3.	По какой формуле определяют влажность материала?	а) $\omega = \frac{m_1 - m_2}{m_2} * 100\%$; б) $\gamma = m / V_1$; в) $\Pi = (1 - \gamma / \rho) * 100\%$; г) $\rho = m / V$.
4.	На какие группы делятся материалы по огнестойкости?	а) сгораемые, обугленные, несгораемые; б) горючие, трудно сгораемые, несгораемые; в) сгораемые, трудно сгораемые, несгораемые; г) горючие, трудно сгораемые, негорючие.
5.	Какую скорость твердения имеют нормально твердеющие гипсовые вяжущие?	а) 2-10 минут; б) 6-30 минут; в) 10-30 минут; г) 20-40 минут.

6.	В какой емкости не готовят обойный клей?	а) стеклянная емкость; б) эмалированная емкость; в) металлическая емкость; г) пластиковая емкость.
7.	К универсально стойким наполнителям относятся:	а) графит, мел, каолин; б) графит, кокс, сажа; в) сажа, мел, асбест; г) сажа, каолин, доломитовая мука.
Часть В. Установите соответствие:		
1.	Укажите составы жирного и тощего раствора:	а) 1:3; б) 1:6; в) 1:2; г) 1:4.
Часть С. Ответьте на вопросы:		
1.	На какие группы делятся заполнители в зависимости от объемной массы?	
2.	На какие группы делятся строительные растворы по назначению?	
3.	<p>Дайте характеристику обоям, имеющим следующую маркировку:</p>  <p>Предложите помещения для наклеивания данных обоев.</p>	
4.	Дайте характеристику данного малярного состава: Сурик МА-12	
5.	На какие группы делятся облицовочные плитки в зависимости от формы?	

ЭТАЛОН ОТВЕТОВ

Вариант 1	Вариант 2	Вариант 3
БЛОК 1 . 1-в	БЛОК 1. 1-а	БЛОК 1 . 1-б
2-б	2-в	2-б
3-в	3-г	3-а
4-а	4-б	4-в
5-б	5-г	5-б
6-в	6-б	6-в
7-г	7-г	7-б
БЛОК 2 . жирный –в, тощий-б	БЛОК 2. в,б,г,д,а	БЛОК 2. жирный-в, тощий-б
<p>БЛОК 3.Позволяют резко сократить расход цемента или других вяжущих, являющихся наиболее дорогой и дефицитной составной частью бетона.</p> <p>Заполнитель создает в бетоне жесткий скелет, воспринимает на себя усадочные напряжения и уменьшает усадку обычного бетона примерно в 10 раз по сравнению с цементным камнем.</p> <p>Жесткий скелет из высокопрочного заполнителя увеличивает прочность бетона, повышает его модуль упругости, снижает ползучесть.</p> <p>Легкие пористые заполнители уменьшают среднюю плотность бетона и его теплопроводность.</p> <p>Специальные особо тяжелые заполнители (чугунная дробь, железная руда) делают бетон надежной защитой от радиоактивного излучения.</p>	<p>БЛОК 3.Согласно происхождению выделяют три группы заполнителей:</p> <ul style="list-style-type: none"> • Натуральные (природные), в том числе и из пород добываемых попутно, и из отходов обогащения; • Из промышленных отходов; • Искусственные (приготовленные специально). 	<p>БЛОК 3.Заполнители в зависимости от объемной массы бывают легкие и тяжелые</p>
Минеральные, гипсовые	Строительным раствором называется	Кладочные — для каменных кладок и кладки стен из

	<p>затворенная водой пластичная смесь вяжущего вещества и заполнителя (песка), способная с течением времени затвердевать, превращаясь в камневидное тело</p>	<p>крупных элементов; отделочные — для штукатурки, изготовления архитектурных деталей, нанесения декоративных слоев на стеновые блоки и панели; специальные, разновидности которых имеют узкое применение, но обладающие некоторыми ярко выраженными или особыми свойствами (акустические, рентгенозащитные, тампонажные и т. д.).</p>
<p>Водостойкие обои.</p>  <p>Свежий обойный клей можно стирать с них при помощи влажной губки.</p> <p>Стойкость к солнечному излучению.</p>  <p>Относительно светостойкие. Долго не выцветают на солнце.</p> <p>Ступенчатое выравнивание.</p>  <p>При наклеивании каждого последующего полотнища рисунок сдвигается на половину высоты элемента узора.</p>	 <p>Очень светостойкие. Не выцветают даже под действием прямых солнечных лучей.</p> <p>Нанесение клея на стену.</p>  <p>Клей наносится не на изнаночную сторону обоев, а на стену. Не полностью удаляемые.</p>  <p>При ремонте верхний слой обоев без увлажнения удаляется со стены, а нижний слой остается в качестве макулатуры.</p>	<p>Моющиеся обои.</p>  <p>Можно протирать мягкой мокрой тряпкой с добавлением мягких моющих средств, удаляя при этом обычную грязь и пыль (за исключением пятен от жира или растворителей), и при этом поверхность не повреждается.</p>  <p>Очень светостойкие. Не выцветают даже под действием прямых солнечных лучей.</p> <p>Полностью удаляемые.</p>  <p>При ремонте эти обои можно без остатка удалить со стены.</p>
<p>Продукция группы Краски и лаки – это пастообразный состав из</p>	<p>Цвет — красно-</p>	<p>Сурик МА-12</p>

<p>красящих твердых частиц, воды, а также из небиологических или, напротив, биологических полимеров. После просыхания жидких элементов появляется лакокрасочное покрытие.</p> <p>Продукцию группы Краски и лаки производят из масла, олифы, латекса, а также на основе всевозможных эмульсий. В организации Оптовые Поставки России Вы можете найти всевозможные виды красок.</p>	<p>коричневый;</p> <p>Время высыхания до ст.4 при температуре 18-22°C — не более 24 часов, при температуре 65-70°C — не более 7 часов;</p> <p>Доля нелетучих веществ по массе — не менее 90%, масс;</p> <p>Расход на один слой при нанесении шпателем — до 690 г\м², при нанесении распылением — 120-295 г/м²;</p> <p>Толщина одного слоя при нанесении шпателем — до 350 мкм, при нанесении распылением — 60-150 мкм;</p> <p>Рекомендуемое количество слоев при нанесении шпателем — 1, при нанесении распылением — 2-3.</p>	<p>Краска масляная сурик, готовая к употреблению изготовленная на олифе "Оксоль", для наружных работ.</p>
<p>Каменная, керамическая, стеклянная, полистирольная, пластиковая</p>	<p>Для прямоугольной 150×25, 150 х75, 150 х100, 200 х100, 200 х150 мм;</p> <p>для квадратной: 100×100, 150×150, 200×200 мм.</p>	<p>Прямоугольной и квадратной</p>

ОБЛАСТНОЕ ГОСУДАРСТВЕННОЕ АВТОНОМНОЕ ПРОФЕССИОНАЛЬНОЕ
ОБРАЗОВАТЕЛЬНОЕ УЧРЕЖДЕНИЕ
«БЕЛГОРОДСКИЙ СТРОИТЕЛЬНЫЙ КОЛЛЕДЖ»

Контрольно-измерительный материал
для проведения текущего контроля в рамках программы
профессиональной подготовки
по профессии «Маляр строительный»
по дисциплине « Охрана труда»

г. Белгород, 2020 г.

СОДЕРЖАНИЕ.

1. ПАСПОРТ КОМПЛЕКТА.
2. ТРЕБОВАНИЯ К КОНТРОЛЬНОЙ РАБОТЕ.
3. ОЦЕНКА ОСВОЕНИЯ КУРСА ДИСЦИПЛИНЫ.
4. КРИТЕРИИ ОЦЕНКИ.

І.ПАСПОРТ КОМПЛЕКТА

1.1 Область применения

Комплект контрольно- измерительных материалов предназначен для оценки результатов освоения дисциплины «Охрана труда» по профессии в соответствии с требованиями профессионального стандарта, утвержденного приказом Министерства труда и социальной защиты Российской Федерации от 25 декабря 2014 года N 1138 13 16.046 «Малляр строительный»

1.2. Цели и задачи изучения дисциплины – требования к результатам освоения дисциплины:

1.3.

В результате освоения дисциплины слушатель должен

уметь:

- производить работы в соответствии с технологической картой;

знать:

- состав нормокомплекта средств малой механизации, инструментов, приспособлений и инвентаря для производства плиточных работ, правила их использования;

- нормативная трудоемкость выполнения отдельных операций при производстве плиточных работ в соответствии с технологической картой;

- нормы расхода материалов при производстве плиточных работ в соответствии с технологической картой;

- требования охраны труда;

- правила электробезопасности;

- Правила пожарной безопасности.

Контрольная работа представлена в виде теста, состоящего из 10 вопросов

1. На что направлено планирование мероприятий в организации по ОТ?

1. На профилактику практическое травматизма и профзаболеваний;
2. На улучшение и оздоровление условий труда;
3. На предупреждение практическое травматизма и профзаболеваний, улучшение условий и ОТ, санитарно-бытового обеспечения работников.

2. Следует ли учитывать требования соответствующие ГОСТ, СНиП и других правовых актов при планировании мероприятий по ОТ?

1. Это мероприятие по ОТ;
2. Нет, это техническое мероприятие;
3. Должны учитываться в особых случаях.

3. Обязан ли работник службы ОТ организации участвовать в расследовании несчастного случая на производстве?

1. По усмотрению работодателя;
2. Обязан;
3. Не обязан.

4. Кто должен разрабатывать инструкции по ОТ для работников организации?

1. Служба ОТ (специалист ОТ) организации;
2. Заместитель руководителя организации;
3. Руководители соответствующих структурных подразделений организации.

5. Из каких разделов должна состоять инструкция по ОТ для работников?

1. Общие требования безопасности, требования безопасности перед началом работы и требования безопасности во время работы;
 2. Всё, что сказано в первом пункте и ещё раздел – требования безопасности по окончанию работы;
 3. Общие требования безопасности, требования безопасности перед началом работы, требования безопасности во время работы; требования безопасности в аварийных ситуациях и требования безопасности по окончанию работы.
6. Назовите виды инструктажей по ОТ
1. Вводный, первичный на рабочем месте, повторный, текущий;
 2. Вводный, первичный на рабочем месте, повторный, внеплановый;
 3. Вводный, первичный на рабочем месте, повторный, внеплановый и целевой.
7. Где фиксируются результаты проведения целевого инструктажа при выполнении работ по наряду – допуску?
1. В журнале инструктажа на рабочем месте;
 2. В журнале регистрации нарядов-допусков и распоряжений;
 3. В наряде-допуске.
8. Имеет ли право проводить вводный инструктаж инспектор отдела кадров организации:
1. Имеет;
 2. Не имеет;
 3. Имеет, если эти обязанности возложены на него приказом по организации.
9. Кто проводит первичный инструктаж на рабочем месте, повторный и внеплановый инструктаж?
1. Лица, на которые приказом руководителя возложены эти обязанности;
 2. Непосредственные руководители работ;
 3. Руководители структурных подразделений организации.
10. Кто освобождается от первичного инструктажа на рабочем месте?
1. Те лица, которые не заняты на работах с повышенной опасностью;
 2. Только руководители и специалисты;
 3. Работники, не связанные с эксплуатацией обслуживанием, испытанием, наладкой и ремонтом оборудования, использованием электрифицированного или иного инструмента, хранением и применением сырья и материалов.

ЭТАЛОН ОТВЕТОВ

Номер вопроса	Вариант ответа
2	2
3	2
4	3
5	3
6	3
7	3
8	3
9	2
10	3

Критерии оценки:

«5» - (9-10) верных ответов, «4» - (7-8) верных ответа, «3» - (5-6) верных ответа.

«2» - менее 5 верных ответов

ОБЛАСТНОЕ ГОСУДАРСТВЕННОЕ АВТОНОМНОЕ ПРОФЕССИОНАЛЬНОЕ
ОБРАЗОВАТЕЛЬНОЕ УЧРЕЖДЕНИЕ

«БЕЛГОРОДСКИЙ СТРОИТЕЛЬНЫЙ КОЛЛЕДЖ»

Контрольно-измерительный материал
для проведения текущего контроля в рамках программы
профессиональной подготовки
по профессии «Маляр строительный»
по дисциплине

«Оборудование и технология выполнения работ по профессии «Маляр строительный»»

\

СОДЕРЖАНИЕ.

1. ПАСПОРТ КОМПЛЕКТА.

2. ТРЕБОВАНИЯ К КОНТРОЛЬНОЙ РАБОТЕ.

3. ОЦЕНКА ОСВОЕНИЯ КУРСА ДИСЦИПЛИНЫ.

4. КРИТЕРИИ ОЦЕНКИ.

І.ПАСПОРТ КОМПЛЕКТА

1.1 Область применения

Комплект контрольно- измерительных материалов предназначен для оценки результатов освоения дисциплины «Оборудование и технология выполнения работ по профессии «Маляр строительный»».

1.2. Цели и задачи изучения дисциплины – требования к результатам освоения дисциплины:

В результате освоения дисциплины слушатель должен **уметь:**

- наносить на поверхности олифу, грунты, пропитки и нейтрализующие растворы кистью или валиком;
- отмеривать и смешивать компоненты нейтрализующих и протравливающих растворов;
- разравнивать нанесенный механизированным способом шпатлевочный состав;
- пользоваться инструментом для расшивки трещин, вырезки сучьев и засмолов;
- отмеривать, перетирать и смешивать компоненты шпатлевочных составов;
- пользоваться инструментом для нанесения шпатлевочного состава на поверхность вручную;
- пользоваться инструментами и приспособлениями для грунтования поверхностей
- заправлять, регулировать факел распыла грунта, наносить грунт на поверхность краскопультами;
- с ручным приводом;
- отмеривать, смешивать компоненты, приготавливать клей заданного состава и консистенции;
- получать ровную кромку при обрезке обоев вручную;
- наносить клеевой состав на поверхности кистями, валиками, краскопультами с ручным приводом.

знать:

- правила применения олиф, грунтов, пропиток, протравливающих и нейтрализующих растворов;
- способы и правила нанесения олиф, грунтов, пропиток, протравливающих и нейтрализующих растворов;
- виды и правила использования средств индивидуальной защиты, применяемых при протравливающих работах;
- сортамент, маркировка, основные свойства олиф, нейтрализующих и протравливающих растворов;
- способы и правила подготовки поверхностей под окрашивание и оклеивание;
- способы и правила расшивки трещин, вырезки сучьев и засмолов;
- способы и правила приготовления и перемешивания шпатлевочных составов;
- правила эксплуатации и принцип работы инструментов и механизмов для приготовления и перемешивания шпатлевочных составов;
- способы и правила нанесения шпатлевочных составов на поверхность вручную;
- устройство, назначение и правила применения инструмента и механизмов для нанесения шпатлевочных составов;
- способы и правила разравнивания шпатлевочного состава, нанесенного механизированным способом, инструмент для нанесения;
- сортамент, маркировка, основные свойства шпатлевочных составов;

- требования, предъявляемые к качеству выполняемых работ;
- способы и правила нанесения грунтовок и основные требования, предъявляемые к качеству грунтования;
- устройство, принцип работы, правила эксплуатации ручного краскопульта;
- способы и правила выполнения шлифовальных работ;
- основные требования, предъявляемые к качеству грунтования и шлифования поверхностей;
- инструкции по охране труда, правила пожаробезопасности и электробезопасности при грунтовании и шлифовании поверхностей;
- сортамент, маркировка, основные свойства грунтовых составов;
- сортамент, маркировка, основные свойства клеев, применяемых при производстве обойных работ;
- способы и правила приготовления клея;
- способы раскрытия обоев вручную;
- требования, предъявляемые к качеству выполняемых работ.

Контрольная работа составлена в трех вариантах и состоит из четырех блоков заданий:

1 блок – оценка теоретического курса («Выберите правильный ответ») - тестовые задания. Они позволяют выявить степень осмысления и усвоения программного материала, умения применять полученные знания в различных ситуациях.

2 блок – оценка теоретического курса («Установите последовательность выполнения работ») - позволяют выявить степень осмысления и усвоения программного материала, умения применять полученные знания в различных ситуациях.

3 блок – оценка теоретического курса («Определите порядок») - позволяют выявить степень осмысления и усвоения программного материала, умения применять полученные знания в различных ситуациях.

4 блок – оценка практического курса (решение задачи) – проверяет умение рассчитать необходимое количество материала для выполнения конкретной работы.

Критерии оценивания контрольной работы

За каждый верный ответ на задания 1 и 2 блока студент получает 2 балла. Решение задачи оценивается по следующим критериям:

Критерии	Кол-во баллов
Задача решена неправильно или не решена совсем	2
Задание понято правильно, в логическом рассуждении нет существенных ошибок, но допущены существенные ошибки в выборе формул или в математических расчетах; задача решена не полностью или в общем виде.	3
Составлен правильный алгоритм решения задачи, в логическом рассуждении и решении нет существенных ошибок; правильно сделан выбор формул для решения; есть объяснение решения, но задача решена нерациональным способом или допущено не более двух несущественных	4

ошибок, получен верный ответ.	
Составлен правильный алгоритм решения задачи, в логическом рассуждении, в выборе формул и решении нет ошибок, получен верный ответ, задача решена рациональным способом.	5

Критерии оценки контрольной работы

Набрано баллов	31-29	24-22	19-13	10-0
Количество правильных ответов	10-8	8-7	6-5	4 и менее
Оценка	5	4	3	2

4. ОЦЕНКА ОСВОЕНИЯ ТЕОРЕТИЧЕСКОГО КУРСА ДИСЦИПЛИНЫ

Перечень теоретических вопросов к контрольной работе:

1. Ручные инструменты.
2. Ручные приспособления.
3. Контрольно-измерительные инструменты.
4. Подбор ручных инструментов.
5. Использование ручных инструментов при выполнении высококачественного окрашивания.
6. Использование ручных инструментов при выполнении улучшенного окрашивания.
7. Использование ручных инструментов при выполнении простого окрашивания.
8. Использование инвентарных ящиков.
9. Использование ванночек.
10. Использование лотков выполнения малярных работ.
11. Водные окрасы.
12. Классификация водных окрасок.
13. Способы подготовки поверхности.
14. Приготовление водных колеров
15. Колера.
16. «Разбеливание» колеров.
17. Определение красящей способности пигментов.
18. Определение укрывистости пигментов.
19. Водные составы.
20. Свойства водных составов.
21. Область применения водных составов.
22. Окраска водными составами.
23. Окраска внутренних поверхностей зданий (Интерьеров) водными составами.
24. Окраска поверхностей зданий (фасадов) водными составами
25. Улучшенное окрашивание.
26. Технология выполнения улучшенного окрашивания.
27. Улучшенное окрашивание клеевыми составами по штукатурке.
28. Улучшенное окрашивание клеевыми составами по бетону.

29. Высококачественное окрашивание.
30. Выполнение высококачественной водной окраски по гипсокартону.
31. Механизированные инструменты для нанесения водных малярных составов.
32. Механизированное окрашивание поверхностей водными составами.
33. Краскопульты.
34. Виды краскопультов.
35. Область применения краскопультов.
36. Подготовка ручного краскопульта к работе.
37. Проверка готовности инструмента на «холостом» ходу.
38. Выполнение пробного окрашивания поверхности.
39. Организация труда и требования безопасности.
40. Ремонт поверхностей, окрашенных водными составами.
41. Неводные составы.
42. Свойства неводных составов.
43. Область применения неводных составов.
44. Окраска внутренних поверхностей зданий (интерьеров) неводными составами.
45. Улучшенное окрашивание масляными составами по штукатурке.
46. Высококачественное окрашивание масляными красками по дереву.
47. Окраска наружных поверхностей зданий (фасадов) неводными составами.
48. Механизированные инструменты для нанесения неводных малярных составов.
49. Краскораспылители.
50. Виды краскораспылителей.
51. Назначение краскораспылителей.
52. Подготовка краскораспылителя к работе.
53. Проверка на «холостом» ходу готовности механизма к работе.
54. Механизированное окрашивание поверхностей неводными составами.
55. Ремонт поверхностей окрашенных неводными составами.
56. Определение дефектов окраски.
57. Причины возникновения дефектов окраски.
58. Способы устранения дефектов окраски.
59. Расчет необходимого количества краски для выполнения улучшенной окраски.
60. Подготовка обоев к работе.
61. Подготовка пленок к работе.
62. Инструменты для обойных работ.
63. Подготовка обойных клеев.
64. Моющиеся обои.
65. Свойства моющихся обоев.
66. Назначение моющихся обоев.
67. Область применения моющихся обоев.
68. Гофрированные обои.
69. Свойства гофрированных обоев.
70. Назначение гофрированных обоев.
71. Область применения гофрированных обоев.
72. Жидкие обои.
73. Свойства жидких обоев.
74. Назначение жидких обоев.
75. Область применения жидких обоев.
76. Флизелиновые обои.
77. Свойства флизелиновых обоев.
78. Область применения флизелиновых обоев.
79. Выполнение оклейки поверхностей моющимися обоями.
80. Выполнение оклейки поверхностей гофрированными обоями.

81. Выполнение оклейки поверхности жидкими обоями.
82. Оклеивка стен флизелиновыми обоями.
83. Дефекты при выполнении оклейки поверхностей обоями.
84. Устранение дефектов при выполнении оклейки поверхностей обоями.
85. Расчет необходимого количества краски для выполнения улучшенного окрашивания стен.
86. Расчет необходимого количества краски для выполнения простого окрашивания потолка.
87. Расчет необходимого количества жидких обоев для оклейки стен.
88. Расчет необходимого количества обоев.
89. Виды простейших малярных отделок.
90. Организация рабочего места при окрашивании стен.
91. Организация рабочего места при оклейке стен обоями.
92. Организация рабочего места при оклейке стен гофрированными обоями.
93. Техника безопасности при выполнении окраски стен.
94. Техника безопасности при выполнении оклейки стен обоями.
95. Техника безопасности при оклейке стен гофрированными обоями.
96. Техника безопасности при окраске стен неводными составами.
97. Техника безопасности при окраске стен водными составами.

Вариант 1

№	Задание	Варианты ответов
Часть А:		
1	Шпатель с резиновым полотном используется для...	а) шпатлевания больших поверхностей б) шлифования специальных поверхностей в) шпатлевания узких мест г) шпатлевания деревянных и ровных поверхностей
2	Кисть ручник в малярных работах предназначена для...	а) сглаживания поверхностей б) подмазки трещин и выбоин в) окраски небольших поверхностей г) нанесения шпатлевочного слоя
3	Водную окраску оштукатуренных поверхностей производят кистями	а) макловицами б) торцовками в) флейцами г) специальными щетками
4	сплошное шпатлевание потолков и стен выполняют с целью	а) создания эстетического вида б) звукоизоляции в) выравнивания поверхности г) смачивания поверхности
5	Подмазочными пастами выполняют	а) заделку глубоких выбоин и трещин б) сглаживания поверхностей в) заделку мелких выбоин, трещин и неровностей г) выравнивания шероховатых поверхностей
6	Технологическая операция, которая не выполняется при подготовке и окраске металлических поверхностей	а) очистка б) грунтовка в) расшивка трещин г) окраска
7	Неводными окрасочными составами можно окрашивать	а) любые поверхности б) только металлические поверхности в) только внутри помещения г) только деревянные поверхности
8	Потеки краски возникают при...	а) окраске поверхности густотертой краской б) окраске жидкой краской в) окраске сухих поверхностей г) окраске непрогрунтованных поверхностей
9	Наибольшая сцепляемость (адгезия) с поверхностью происходит при нанесении	а) кистью б) краскопультom

	грунтовочного состава	в) шпателем г) краскораспылителем
10	Вспучивание окрасочного состава на поверхности происходит по следующей причине	а) окрашено по сухой поверхности б) окрашено валиком в) окрашено по сырой поверхности г) поверхность не прошпатлевана
Часть В: Установите последовательность операций при окраске окон		
11	1) окраска наличников 2) частичное шпатлевание и грунтование 3) Шлифование и уборка пыли 4) Окраска оконных переплетов 5) огрунтовка	
Часть С: Определить порядок операций при подготовке и нанесении окрасочного состава на стены краскопультом		
12	1) приготовление водного состава 2) подготовка поверхности стен под окраску 3) подготовка краскопульта к работе 4) подготовка помещения 5) окраска центра и низа стен 6) окраска верха стен	
Часть D: Решить задачу		
13	Определите расход водоэмульсионной краски для окрашивания потолка в помещении с размерами: ширина – 3м, длина – 4м, высота – 2,5м. Расход краски на однослойное покрытие – 110г/м ²	

Вариант 2

№	Задание	Варианты ответов
Часть А:		
1	При выполнении шпатлевания не используют:	а) шпатели с металлическим полотном б) шпатели с деревянным полотном в) шпатели с резиновым полотном г) шпатели со стеклянным полотном
2	Стальной щеткой производят:	а) очистку оштукатуренных поверхностей от пыли б) очистку металлических поверхностей от ржавчины в) смывание набелов г) окраску деревянных поверхностей
3	Не бывает следующих конструкций валиков	а) с поролоновым покрытием б) с меховым покрытием в) филенчатых г) с деревянным покрытием
4	Неводную окраску деревянных поверхностей производят	а) металлическими щетками б) валиками и кистями в) щетками с длинным ворсом г) точностью распределения
5	Толщину нанесения шпатлевочного слоя регулирует	а) нажимом руки б) поворотом шпателя в) фактурой поверхности г) точностью распределения
6	Что бы получить гладкую поверхность ее необходимо	а) шлифовать б) сгладить шпателем в) очистить ветошью г) смочить водой
7	Во сколько раз увеличивается площадь окраски поверхности краскопультom, чем кистью	а) в 20 раз б) в 10 раз в) в 50 раз г) не увеличивается
8	При отделке подсобных помещений применяют следующую категорию окраски	а) улучшенную б) простую в) высококачественную г) обыкновенную
9	На окрашенной поверхности краскораспылителем образовались подтеки, потому что...	а) не применялась отводная линейка б) плохо процежен окрасочный состав в) слишком далеко держали краскораспылитель от поверхности г) слишком близко держали краскораспылитель к поверхности

10	На окрашенной поверхности видны следы кисти, потому что...	<ul style="list-style-type: none"> а) применялась слишком густая краска б) неправильно выбрана кисть в) окрасочный состав нанесен на неочищенную поверхность г) цвет окрасочного состава подобран неправильно
Часть В: Установите технологический процесс при выполнении сплошного шпатлевания потолков и стен вручную		
11	<ul style="list-style-type: none"> 1) подготовка поверхности под шпатлевание 2) установка инвентарных столиков по периметру помещения 3) подготовка шпатлевочного состава 4) нанесение шпатлевочного состава на поверхность 5) снятие излишек шпатлевочного состава металлическим шпателем 6) шпатлевание внутренних и наружных углов 	
Часть С: Определить порядок выполнения операций при подготовке, обработке и окраске эмульсионными составами по бетону и штукатурке		
12	<ul style="list-style-type: none"> 1) сглаживание поверхности 2) расшивка трещин 3) очистка поверхности 4) подмазка трещин, выбоин 5) грунтовка 6) шлифование подмазанных мест 7) окраска 	
Часть D: решить задачу		
13	<p>Определите расход олифы для подготовки поверхностей стен под окраску в помещении с размерами: ширина – 5м, длина – 6м, высота – 3м. В помещении имеется дверь 0,8*2,1м и два окна 1,5*2,4м. Расход олифы на однослойное покрытие – 70г/м²</p>	

Вариант 3

№	Задание	Варианты ответов
Часть А:		
1	Краскопульты ручные предназначены для	а) окраски небольших площадей б) смывки слабого слоя краски в) окраски больших поверхностей г) нанесения жидкого шпатлевочного состава
2	Для смывки старых набелов применяют	а) кисть флейц б) кисть макловицу в) металлическую щетку г) кисть ручник
3	Механизированное нанесение водных красок выполняют	а) пневматическим валиком б) краскораспылителем в) краскопультом ручным и электрическим г) малярной удочкой
4	При выполнении шпатлевания используют	а) один шпатель с металлическим полотном б) два шпателя в) шпатель и нож г) три шпателя с различными полотнами
5	Число операций по обработке поверхности зависит от:	а) количества применяемого инструмента б) качества материалов в) вида окраски г) размера помещения
6	Огрунтовывают поверхность с целью	а) санитарно-гигиенической б) эстетической в) выровнять «тянущую» способность, усилить сцепляемость г) сделать поверхность гладкой, светлой
7	При окраске поверхностей краскопультом движение форсунки относительно окрашиваемой поверхности	а) круговые петлеобразные б) параллельные в) хаотические г) зигзагообразные
8	Чтобы сгладить неровности и следы кисти на свежеекрашенной поверхности выполняют	а) специальную подкраску б) флейцевание в) разглаживание в разных направлениях г) смывку растворителем

9	Дефекты на окрашенной поверхности появляются	а) в результате нарушения технологии производства отделочных работ б) в результате применения новых материалов в) в результате применения механизмов при окраске г) в результате не соблюдения правил охраны труда
10	Водными окрасочными составами металлические поверхности	а) окрашивают после чистки б) не окрашивают в) окрашивают после шпатлевания г) окрашивают в специальных помещениях
Часть В: Установите порядок выполнения операций при известковой окраске по дереву и кирпичу		
11	<ol style="list-style-type: none"> 1) смачивание водой 2) очистка 3) окраска 4) грунтовка 	
Часть С: Определить порядок нанесения окрасочного состава на дверные блоки кистью		
12	<ol style="list-style-type: none"> 1) окраска дверного полотна 2) окраска боковых и верхних торцов 3) отводка верхнего, нижнего и боковых краев дверного полотна 4) окраска наличников 5) флейцевание 	
Часть D: решить задачу		
13	<p>Определите расход эмали ПФ-115 для высококачественного окрашивания панелей в помещении с размерами: ширина – 5м, длина – 6, высота – 3м. Высота панелей – 1,8м. В помещении имеется дверь 0,8*2,1м и два окна 1,5*2,4м. Расход эмали на однослойное покрытие – 180г/м²</p>	

ЭТАЛОН ОТВЕТОВ

Вариант 1	Вариант 2	Вариант 3
Часть А		
1-в	1-г	1-а
2-в	2-б	2-б
3-а	3-г	3-в
4-в	4-а	4-б
5-в	5-а	5-в
6-в	6-а	6-в
7-а	7-б	7-а
8-б	8-б	8-б
9-а	9-г	9-а
10-в	10-а	10-б
Часть В		
3, 2, 5, 1, 4	3, 2, 4, 6, 1, 5, 7	2, 4, 1, 3
Часть С		
4, 3, 2, 1, 5, 6	2, 1, 3, 6, 4, 5	5, 3, 2, 1, 4
Часть D		
<p>ДАНО: В=3м L=4м Н=2,5м Расход краски. – 110г/м² Определить n-?</p> <p>Решение: 1. Определяем S помещения потолка $S=(3*4)=12 \text{ м}^2$ 2. Определяем расход краски на однослойное покрытие $n1.=12*110=1320\text{м}^2$ 3. Определяем расход краски для окрашивания потолка $n=1320*3=3960\text{г}$</p>	<p>ДАНО: В=5м L=6м Н=3м Дверь 0,8х2,1м 2окна 1,5 х 2,4м Расход краски. – 70г/м² Определить n-?</p> <p>Решение: 1. Определяем S помещения $S=(5*3)*2+(6*3)*2=66 \text{ м}^2$ 2. Определяем площадь окраски $S_0=S-[(0,8*2,1)+2(1,5*2,4)]=66-8,88=57,12\text{м}^2$ 3. $n=57,12*70=39984\text{г}=39\text{кг}984\text{г}$</p>	<p>ДАНО: В=5м L=6м Н=3м Нп=1,8м Дверь 0,8х2,1м 2окна 1,5 х 2,4м Расход краски. – 180г/м² Определить n-?</p> <p>Решение: 1. Определяем S помещения $S = (5*1,8) + 2+(6*1,8)*2=39,6 \text{ м}^2$ 2. Определяем площадь окраски $S_0= S - (0,8*2,1)+2(1,5*2,4)=30,72 \text{ м}^2$ 3. $n=5529,6*3=16588,8\text{г}=16\text{кг}589\text{г}$</p>

ОБЛАСТНОЕ ГОСУДАРСТВЕННОЕ АВТОНОМНОЕ ПРОФЕССИОНАЛЬНОЕ
ОБРАЗОВАТЕЛЬНОЕ УЧРЕЖДЕНИЕ

«БЕЛГОРОДСКИЙ СТРОИТЕЛЬНЫЙ КОЛЛЕДЖ»

Контрольно-измерительный материал
для проведения текущего контроля в рамках программы
профессиональной подготовки
по профессии
«Маляр строительный»
по практическому обучению

г. Белгород, 2020 г.

СОДЕРЖАНИЕ.

1. ПАСПОРТ КОМПЛЕКТА.
2. ТРЕБОВАНИЯ К ПРОВЕРОЧНОЙ РАБОТЕ.
3. ОЦЕНКА ОСВОЕНИЯ КУРСА ДИСЦИПЛИНЫ.
4. КРИТЕРИИ ОЦЕНКИ.

I. ПАСПОРТ КОМПЛЕКТА

1.1 Область применения

Комплект контрольно- измерительных материалов предназначен для оценки результатов освоения практического обучения.

1.2. Цели и задачи практического обучения – требования к результатам освоения дисциплины:

1.2. Цели и задачи практического обучения:

Лица, освоившие образовательную программу профессиональной подготовки по профессии «Маляр строительный », должны быть готовы к выполнению вида деятельности: «Окрашивание наружных и внутренних поверхностей зданий и сооружений, оклеивание стен и потолков зданий обоями», так же овладеть общими трудовыми и трудовыми функциями:

ОТФ. А. Очистка, протравливание и обработка поверхностей для окрашивания и оклеивания обоями

трудовые функции:

ТФ.01. А/01.2 Очистка поверхностей и предохранение от набрызгов краски

ТФ 02. А/02.2 Протравливание и обработка поверхностей

ОТФ. В. Окончательная подготовка поверхностей для окрашивания и оклеивания обоями

трудовые функции:

ТФ.01. (В/01.3) Шпатлевание ,подготовка поверхностей вручную

ТФ.02. (В/02.3) Грунтование и шлифование поверхностей;

ТФ.03. (В/03.3) Подготовка стен и материалов к оклеиванию обоями.

Основная цель вида профессиональной деятельности:

Покрытие защитными и декоративными материалами наружных и внутренних поверхностей зданий и сооружений.

Требования к результатам практического обучения:

ВПД	ОТФ	ТФ	Трудовые действия	Умения	Знания
Окрашивание наружных и внутренних поверхностей зданий и сооружений, оклеивание стен и потолков зданий обоями	Очистка, протравливание и обработка поверхности для окрашивания и оклеивания обоями	Очистка поверхностей и предохранение от набрызгов краски	<p>Проолифливание деревянных поверхностей кистью и валиком</p> <p>Обработка недеревянных поверхностей грунтами и пропитками кистью и валиком</p> <p>Подмазывание отдельных мест</p> <p>Приготовление нейтрализующего раствора</p> <p>Протравливание цементной штукатурки нейтрализующим раствором</p>	<p>Наносить на поверхности пропитки и нейтрализующие растворы кистью или валиком</p> <p>Отмеривать и смешивать нейтрализующих и пропитывающих растворов</p>	<p>Виды, свойства и свойства окисляющих и нейтрализующих растворов, грунтов, пропиток</p> <p>Применения олиф, пропитывающих протравливающих и нейтрализующих растворов</p> <p>Способы и правила нанесения грунтов, пропиток, протравливающих и нейтрализующих растворов</p> <p>Виды и правила использования индивидуальной защиты, применяемых протравливающих работ</p> <p>Сортамент, маркировка, основные свойства олиф, нейтрализующих и протравливающих растворов</p> <p>Правила безопасности при работе с окисляющими, протравливающими, протравливающими лакокрасочными материалами</p>
Окрашивание наружных и внутренних поверхностей зданий и сооружений, оклеивание стен и потолков зданий обоями	Окончательная подготовка поверхности для окрашивания и оклеивания обоями	Шпатлевание, подготовка поверхности вручную	<p>Расшивка трещин</p> <p>Вырезка сучьев и засмолов</p> <p>Приготовление шпатлевочных составов</p> <p>Нанесение шпатлевочных составов на поверхность вручную</p> <p>Разравнивание шпатлевочного вручную, нанесенного механизированным способом</p>	<p>Пользоваться инструментом для расшивки трещин, вырезки сучьев и засмолов</p> <p>Отмеривать, перетирать компоненты шпатлевочных составов</p> <p>Пользоваться инструментом для нанесения шпатлевочного состава</p> <p>Уметь пользоваться инструментом для нанесения шпатлевочного состава</p>	<p>Способы и правила подготовки поверхности для окрашивания и оклеивания обоями</p> <p>Способы и правила расшивки трещин, вырезки сучьев и засмолов</p> <p>Способы и правила приготовления шпатлевочных составов</p> <p>Правила эксплуатации и принципы</p>

					<p>пожаробезопасности и электробезопасности при грунтовании и шлифовании поверхностей</p> <p>Сортамент, маркировка, основные свойства грунтовых составов</p>
		<p>Подготовка стен и обоями материалов оклеиванию обоями</p>	<p>Приготовление клеевого состава</p> <p>Обрезка кромок обоев вручную</p> <p>Нанесение клеевого состава на поверхности</p>	<p>Отмеривать, смешивать и приготавливать клей заданной консистенции</p> <p>Получать ровную кромку обоев вручную</p> <p>Наносить клеевой состав на поверхности кистями, валиками, краскопультами ручным приводом</p>	<p>Сортамент, маркировка, основные свойства клеевых составов применяемых при производстве обоев работ</p> <p>Приспособления и правила приготовления и нанесения клеевых составов</p> <p>Способы раскроя обоев вручную</p> <p>Требования, предъявляемые к качеству выполняемых работ</p>

2. ТРЕБОВАНИЯ К ПРОВЕРОЧНОЙ РАБОТЕ

Проверочная работа проводится индивидуально, в учебной мастерской образовательного учреждения.

Время выполнения заданий проверочной работы – 6 часов.

Критерии оценивания проверочной работы

Критерии оценивания проверочной работы

	Критерии оценки	Количество баллов
1.	Организация рабочего места.	1 балл (-1 балл)
2.	Подбор и правила пользования приспособлениями и инструментами.	3 балла (-1 балл)
3.	Качественное выполнение технологических операций	5,4,3 балла
4.	Соблюдение технологической последовательности.	5,4,3 балла
5.	Соблюдение правил техники безопасности	3,2,1 балл
6.	Контроль качества выполненных работ.	5,4,3 балла

Критерии оценки проверочной работы

Набрано баллов	22	18	13	12 и менее
Оценка	«5»	«4»	«3»	«2»

3. ОЦЕНКА ОСВОЕНИЯ ПРАКТИЧЕСКОГО ОБУЧЕНИЯ

3.1. ПРОВЕДЕНИЕ КОНТРОЛЬНОЙ РАБОТЫ

ЗАДАНИЕ:

1 вариант

1.Выполнить окраску 2-х оконных блоков размер, которого 1,2х2,5м.

2 вариант

1.Выполнить подготовку и оклейку стен размером 3х4 м обоями с рисунком.

5. КОНТРОЛЬ И ОЦЕНКА РЕЗУЛЬТАТОВ ОСВОЕНИЯ ПРОФЕССИОНАЛЬНОГО МОДУЛЯ (ВИДА ПРОФЕССИОНАЛЬНОЙ ДЕЯТЕЛЬНОСТИ)

Результаты (освоенные трудовые функции)	Основные показатели оценки результата	Формы и методы контроля и оценки
Очистка поверхностей и предохранение от набрызгов краски Протравливание и обработка поверхностей	<ul style="list-style-type: none">– Проолифливание деревянных поверхностей кистью и валиком– Обработка недеревянных поверхностей грунтами и пропитками кистью или валиком– Подмазывание отдельных мест– Приготовление нейтрализующего раствора– Протравливание цементной штукатурки нейтрализующим раствором– Наносить на поверхности олифу, грунты, пропитки и нейтрализующие растворы кистью или валиком– Отмеривать и смешивать компоненты нейтрализующих и протравливающих растворов.	Текущий контроль, выполнение проверочной работы
Шпатлевание, подготовка поверхностей вручную	<ul style="list-style-type: none">– Расшивка трещин– Вырезка сучьев и засмолов– Приготовление шпатлевочных составов– Нанесение шпатлевочных составов на поверхности вручную– Разравнивание шпатлевочного	Текущий контроль, выполнение проверочной работы

	<p>состава, нанесенного механизированным способом</p> <ul style="list-style-type: none"> – Пользоваться инструментом для расшивки трещин, вырезки сучьев и засмолов – Отмеривать, перетирать и смешивать компоненты шпатлевочных составов – Пользоваться инструментом для нанесения шпатлевочного состава на поверхность вручную – Разравнивать нанесенный механизированным способом шпатлевочный состав 	
Грунтование и для шлифование, окрашивания и поверхностей	<ul style="list-style-type: none"> – Грунтовка поверхностей кистями, валиками, краскопультами с ручным приводом – Техническое обслуживание краскопульта – Шлифовка огрунтованных, окрашенных и прошпатлеванных поверхностей – Пользоваться инструментами и приспособлениями для грунтования поверхностей – Заправлять, регулировать факел распыла грунта, наносить грунт на поверхность краскопультами с ручным приводом 	Текущий контроль, выполнение проверочной работы
Подготовка стен и материалов к оклеиванию обоями.	<ul style="list-style-type: none"> – Приготовление клеевого состава – Обрезка кромок обоев вручную – Нанесение клеевого состава на поверхности – Отмеривать, смешивать компоненты, приготавливать клей заданного состава и консистенции – Получать ровную кромку при обрезке обоев вручную – Наносить клеевой состав на поверхности кистями, валиками, краскопультами с ручным приводом 	Текущий контроль, выполнение проверочной работы

ОБЛАСТНОЕ ГОСУДАРСТВЕННОЕ АВТОНОМНОЕ ПРОФЕССИОНАЛЬНОЕ
ОБРАЗОВАТЕЛЬНОЕ УЧРЕЖДЕНИЕ

«БЕЛГОРОДСКИЙ СТРОИТЕЛЬНЫЙ КОЛЛЕДЖ»

Комплект контрольно-оценочных средств
для проведения экзамена (квалификационного)
в рамках программы профессиональной подготовки
по профессии
«Маляр строительный»

Белгород, 2020г.

СОДЕРЖАНИЕ

1. ПАСПОРТ КОМПЛЕКТА ОЦЕНОЧНЫХ СРЕДСТВ.
2. РЕЗУЛЬТАТЫ ОСВОЕНИЯ МОДУЛЯ, ПОДЛЕЖАЩИЕ ПРОВЕРКЕ НА ЭКЗАМЕНЕ (КВАЛИФИКАЦИОННОМ)
3. ОЦЕНКА ОСВОЕНИЯ ТЕОРЕТИЧЕСКОГО КУРСА
4. КОНТРОЛЬНО-ОЦЕНОЧНЫЕ МАТЕРИАЛЫ ДЛЯ ЭКЗАМЕНА (КВАЛИФИКАЦИОННОГО)

I. ПАСПОРТ КОМПЛЕКТА ОЦЕНОЧНЫХ СРЕДСТВ.

1. Область применения комплекта оценочных средств.

Комплект оценочных средств предназначен для оценки результатов освоения программы дополнительной профессиональной подготовки по профессии «Маляр строительный»

Результатом освоения профессионального модуля является готовность обучающегося к выполнению основного вида деятельности ««Окрашивание наружных и внутренних поверхностей зданий и сооружений, оклеивание стен и потолков зданий обоями»», а также соответствующих :

ОТФ 1.А. Очистка, протравливание и обработка поверхностей для окрашивания и оклеивания обоями

трудовые функции:

ТФ.01. А/01.2 Очистка поверхностей и предохранение от набрызгов краски

ТФ 02. А/02.2 Протравливание и обработка поверхностей

ОТФ 2.В. Окончательная подготовка поверхностей для окрашивания и оклеивания обоями

трудовые функции:

ТФ.01. (В/01.3) Шпатлевание ,подготовка поверхностей вручную

ТФ.02. (В/02.3) Грунтование и для шлифование ,окрашивания и поверхностей

ТФ.03. (В/03.3) Подготовка стен и обоями материалов оклеиванию обоями

С целью овладения указанным основным видом деятельности и соответствующими ОТФ и ТФ слушатель в ходе освоения программы профессионального образования должен овладеть:

Трудовые действия	Умения	Знания
<p>Проолифливание деревянных поверхностей кистью и валиком</p> <p>Обработка недеревянных поверхностей грунтами и пропитками кистью или валиком</p> <p>Подмазывание отдельных мест</p> <p>Приготовление нейтрализующего раствора</p> <p>Протравливание цементной штукатурки нейтрализующим раствором</p>	<p>Наносить на поверхности олифу, грунты, пропитки и нейтрализующие растворы кистью или валиком</p> <p>Отмеривать и смешивать компоненты нейтрализующих и протравливающих растворов</p>	<p>Виды и свойства основных протравливающих и нейтрализующих растворов, грунтов, пропиток</p> <p>Правила применения олиф, грунтов, пропиток, протравливающих и нейтрализующих растворов</p> <p>Способы и правила нанесения олиф, грунтов, пропиток, протравливающих и нейтрализующих растворов</p> <p>Виды и правила использования средств индивидуальной защиты, применяемых при протравливающих работах</p> <p>Сортамент, маркировка, основные свойства олиф, нейтрализующих и протравливающих растворов</p> <p>Правила безопасности при работе с нейтрализующими, протравливающими и лакокрасочными материалами</p>
<p>Расшивка трещин</p> <p>Вырезка сучьев и засмолов</p> <p>Приготовление шпатлевочных составов</p> <p>Нанесение шпатлевочных составов на поверхность вручную</p> <p>Разравнивание шпатлевочного состава нанесенного механизированным способом</p>	<p>Пользоваться инструментом для расшивки трещин, вырезки сучьев и засмолов</p> <p>Отмеривать, перетирать и смешивать компоненты шпатлевочных составов</p> <p>Пользоваться инструментом для нанесения шпатлевочного состава на поверхность вручную</p> <p>Разравнивать нанесенный</p>	<p>Способы и правила подготовки поверхностей под окрашивание и оклеивание</p> <p>Способы и правила расшивки трещин, вырезки сучьев и засмолов</p> <p>Способы и правила приготовления и перемешивания шпатлевочных составов</p> <p>Правила эксплуатации и принцип работы инструментов и механизмов для</p>

	<p>механизированным способом шпатлевочный состав</p>	<p>приготовления и перемешивания шпатлевочных составов</p> <p>Способы и правила нанесения шпатлевочных составов на поверхность вручную</p> <p>Устройство, назначение и правила применения инструмента и механизмов для нанесения шпатлевочных составов</p> <p>Способы и правила разравнивания шпатлевочного состава, нанесенного механизированным способом, инструмент для нанесения</p> <p>Сортамент, маркировка, основные свойства шпатлевочных составов</p> <p>Требования, предъявляемые к качеству выполняемых работ</p>
<p>Грунтовка поверхностей кистями, валиками, краскопультами с ручным приводом</p> <p>Техническое обслуживание краскопульта</p> <p>Шлифовка огрунтованных, окрашенных и прошпатлеванных поверхностей</p>	<p>Использовать инструменты и приспособления для грунтования поверхностей</p> <p>Заправлять, регулировать факел распыла грунта, наносить грунт на поверхность краскопультами с ручным приводом</p>	<p>Способы и правила нанесения грунтовок и основные требования, предъявляемые к качеству грунтования</p> <p>Устройство, принцип работы, правила эксплуатации ручного краскопульта</p> <p>Способы и правила выполнения шлифовальных работ</p> <p>Основные требования, предъявляемые к качеству грунтования и шлифования поверхностей</p> <p>Инструкции по охране труда, правила пожаробезопасности и электробезопасности</p>

		<p>при грунтовании и шлифовании поверхностей</p> <p>Сортамент, маркировка, основные свойства грунтовых составов</p>
<p>Приготовление клеевого состава</p> <p>Обрезка кромок обоев вручную</p> <p>Нанесение клеевого состава на поверхности</p>	<p>Отмеривать, смешивать компоненты, приготавливать клей заданного состава и консистенции</p> <p>Получать ровную кромку при обрезке обоев вручную</p> <p>Наносить клеевой состав на поверхности кистями, валиками, краскопультами с ручным приводом</p>	<p>Сортамент, маркировка, основные свойства клеев, применяемых при производстве обойных работ</p> <p>Способы и правила приготовления клея</p> <p>Способы раскроя обоев вручную</p> <p>Требования, предъявляемые к качеству выполняемых работ</p>

1.2. ФОРМЫ КОНТРОЛЯ И ОЦЕНИВАНИЯ ЭЛЕМЕНТОВ

Элемент программы	Форма контроля и оценивания
	Текущий контроль
Дисциплины	
Основы строительного черчения	Устные ответы, контрольная работа
Основы материаловедения	Устные ответы, контрольная работа
Охрана труда	Устные ответы, контрольная работа
Оборудование и технология выполнения работ по профессии «Облицовщик – плиточник»	Устные ответы, контрольная работа
Практическое обучение	
Практическое обучение в мастерских колледжа	Наблюдение и оценка выполнения работ в учебных мастерских, проверочная работа

2. РЕЗУЛЬТАТЫ ОСВОЕНИЯ ПРОГРАММЫ, ПОДЛЕЖАЩИЕ ПРОВЕРКЕ НА ЭКЗАМЕНЕ (КВАЛИФИКАЦИОННОМ).

2.1.В результате контроля и оценки осуществляется комплексная проверка следующих ТФ:

Трудовые функции	Основные показатели оценки результата
<p>ТФ.01. А/01.2 Очистка поверхностей и предохранение от набрызгов краски</p> <p>ТФ 02. А/02.2 Протравливание и обработка поверхностей</p>	<p>Наносить на поверхности олифу, грунты, пропитки и нейтрализующие растворы кистью или валиком</p> <p>Отмеривать и смешивать компоненты нейтрализующих и протравливающих растворов</p>

<p>ТФ.01. (В/01.3) Шпатлевание, подготовка поверхностей вручную</p> <p>ТФ.02. (В/02.3) Грунтование и для шлифование, окрашивания и поверхностей</p> <p>ТФ.03. (В/03.3) Подготовка стен и обоями материалов оклеиванию обоями</p>	<p>Пользоваться инструментом для расшивки трещин, вырезки сучьев и засмолов</p> <p>Отмеривать, перетирать и смешивать компоненты шпатлевочных составов</p> <p>Пользоваться инструментом для нанесения шпатлевочного состава на поверхность вручную</p> <p>Разравнивать нанесенный механизированным способом шпатлевочный состав</p> <p>Пользоваться инструментами и приспособлениями для грунтования поверхностей</p> <p>Заправлять, регулировать факел распыла грунта, наносить грунт на поверхность</p> <p>Пользоваться инструментом для расшивки трещин, вырезки сучьев и засмолов</p> <p>Отмеривать, перетирать и смешивать компоненты шпатлевочных составов</p> <p>Пользоваться инструментом для нанесения шпатлевочного состава на поверхность вручную</p> <p>Разравнивать нанесенный механизированным способом шпатлевочный состав</p> <p>краскопультами с ручным приводом</p> <p>Пользоваться инструментами и приспособлениями для грунтования поверхностей</p> <p>Заправлять, регулировать факел распыла грунта, наносить грунт на поверхность краскопультами с ручным приводом</p> <p>Отмеривать, смешивать компоненты приготавливать клей заданного состава и консистенции</p> <p>Получать ровную кромку при обрезке обоев вручную</p> <p>Наносить клеевой состав на поверхности кистями, валиками, краскопультами с ручным приводом</p>
--	---

	<p>Отмеривать, смешивать компоненты, приготавливать клей заданного состава и консистенции</p> <p>Получать ровную кромку при обрезке обоев вручную</p> <p>Наносить клеевой состав на поверхности кистями, валиками, краскопультами с ручным приводом</p>
--	---

3.ОЦЕНКА ОСВОЕНИЯ ТЕОРЕТИЧЕСКОГО КУРСА

ВАРИАНТ 1

Инструкция

Внимательно прочитайте задание.

Дать обоснованные ответы.

Время выполнения задания – 60 мин.

Выполнить окраску потолка холла водоэмульсионной краской(размер помещения 4000 × 5000 мм, высота 3000мм), потолок оклеен бумажными обоями, которые местами отслоились, на поверхности имеются ржавые пятна, трещины.

1. Рассчитать кол-во материала, необходимого для выполнения данного вида работ;
2. Подобрать с обоснованием инструменты, приспособления и инвентарь для выполнения данного вида работ;
3. Построить с обоснованием алгоритм технологической последовательности выполнения окраски потолка водоэмульсионной краской.
4. Поясните, какие индивидуальные средства защиты необходимы при выполнении данного вида работ.
5. Предложите и обоснуйте другой возможный вариант применения другого красящего состава для окраски потолка холла.

ВАРИАНТ 2

Инструкция

Внимательно прочитайте задание.

Дать обоснованные ответы.

Время выполнения задания – 60 мин.

Выполнить окрашивание металлических ворот гаража размером 5000 × 3000 мм масляной краской, если поверхность ворот окрашена силикатной краской, сквозь которую проступают ржавчина и жирные пятна.

1. Рассчитать кол-во материала, необходимого для выполнения данного вида работ;
2. Подобрать с обоснованием инструменты, приспособления и инвентарь для выполнения данного вида работ;
3. Построить с обоснованием алгоритм технологической последовательности выполнения окраски ворот масляной краской.
4. Поясните, какие индивидуальные средства защиты необходимы при выполнении данного вида работ.
5. Предложите и обоснуйте другой возможный вариант окраски ворот.

ВАРИАНТ 3

Инструкция

Внимательно прочитайте задание.

Дать обоснованные ответы.

Время выполнения задания – 60 мин.

Выполнить окраску потолка вододисперсионной краской. Размер комнаты 4000 × 5000мм, высота 3500 мм, если потолок оклеен полиуритановой плиткой которая крепко держится на поверхности

1. Рассчитать кол-во материала, необходимого для выполнения данного вида работ;
2. Подобрать с обоснованием инструменты, приспособления и инвентарь для выполнения данного вида работ;
3. Построить с обоснованием алгоритм технологической последовательности выполнения окраски потолка
4. Поясните, какие индивидуальные средства защиты необходимы при выполнении данного вида работ.
5. Предложите и обоснуйте другой возможной малярной отделки потолка.

ВАРИАНТ 4

Инструкция

Внимательно прочитайте задание.

Дать обоснованные ответы.

Время выполнения задания – 60 мин.

Выполнить шпатлевание под дальнейшую окраску стен коридора 2000 × 3000, высотой 2800, если стены окрашены масляной краской до половины, а остальная половина окрашена известковой краской. На стенах имеются глубокие трещины.

1. Рассчитать кол-во материала, необходимого для выполнения данного вида работ;
2. Подобрать с обоснованием инструменты, приспособления и инвентарь для выполнения данного вида работ;
3. Построить с обоснованием алгоритм технологической последовательности выполнения шпатлевания стен.
4. Поясните, какие индивидуальные средства защиты необходимы при выполнении данного вида работ.
5. Предложите и обоснуйте другой возможный вариант выравнивания стен коридора.

ВАРИАНТ 5

Инструкция

Внимательно прочитайте задание.

Дать обоснованные ответы.

Время выполнения задания – 60 мин.

Выполнить окраску стен и потолков вододисперсионной краской помещения швейного цеха общей площадью 250 м², высота потолка 4300мм, если стены и потолок обшиты листами гипсокартона с неотделанными стыками между листами.

1. Рассчитать кол-во материала, необходимого для выполнения данного вида работ;
2. Подобрать с обоснованием инструменты, приспособления и инвентарь для выполнения данного вида работ;
3. Построить с обоснованием алгоритм технологической последовательности выполнения окраски стен и потолков.
4. Поясните, какие индивидуальные средства защиты необходимы при выполнении данного вида работ.
5. Предложите и обоснуйте другой возможный вариант малярной отделки стен швейного цеха.

ВАРИАНТ 6

Инструкция

Внимательно прочитайте задание.

Дать обоснованные ответы.

Время выполнения задания – 60 мин.

Выполнить шлифование прошпаклеванной поверхности стен и потолков общей площадью 20 м², высота потолка 2700мм, если на прошпатлевой поверхности имеются «просветы», «наплывы», «вздутия», ржавые пятна.

1. Рассчитать кол-во материала, необходимого для выполнения данного вида работ;
2. Подобрать с обоснованием инструменты, приспособления и инвентарь для выполнения данного вида работ;
3. Построить с обоснованием алгоритм технологической последовательности выполнения шлифования стен и потолков.
4. Поясните, какие индивидуальные средства защиты необходимы при выполнении данного вида работ.
5. Предложите и обоснуйте другой возможный вариант малярной отделки стен швейного цеха.

ВАРИАНТ 7

Инструкция

Внимательно прочитайте задание.

Дать обоснованные ответы.

Время выполнения задания – 60 мин.

Выполнить окраску комнаты однокомнатной квартиры, подобрав цвета так, чтобы получилась полярная цветовая композиция. Комната имеет направление на северо-запад. Размер 17 м², высота 3 м. В комнате имеется дверь 0,8 × 2,1 м и окно 1,5 × 2,4 м.

1. Подобрать и рассчитать кол-во материала, необходимого для выполнения данного вида работ;
2. Подобрать с обоснованием инструменты, приспособления и инвентарь для выполнения данного вида работ;
3. Построить с обоснованием алгоритм технологической последовательности выполнения шлифования стен и потолков.
4. Поясните, какие индивидуальные средства защиты необходимы при выполнении данного вида работ.
5. Предложите и обоснуйте другой возможный вариант малярной отделки стен и потолка комнаты.

ВАРИАНТ 8

Инструкция

Внимательно прочитайте задание.

Дать обоснованные ответы.

Время выполнения задания – 60 мин.

Разбить поверхность стен тамбура (размер тамбура 2 × 3 м) на панели высотой 1,6м и выкрасить масляной краской. Стены облицованы кафельной плиткой. На поверхности, местами отвалилась плитка вместе с растворной прослойкой.

1. Подобрать и рассчитать кол-во материала, необходимого для выполнения данного вида работ;
2. Подобрать с обоснованием инструменты, приспособления и инвентарь для выполнения данного вида работ;
3. Построить с обоснованием алгоритм технологической последовательности выполнения шлифования стен и потолков.
4. Поясните, какие индивидуальные средства защиты необходимы при выполнении данного вида работ.
5. Предложите и обоснуйте другой возможный вариант малярной отделки стен тамбура.

3.1. КРИТЕРИИ ОЦЕНИВАНИЯ ОСВОЕНИЯ ТЕОРЕТИЧЕСКОЙ ЧАСТИ КВАЛИФИКАЦИОННОГО ЭКЗАМЕНА

«Отлично»- ставится, если слушатель:

- а) обнаруживает понимание использования материала для малярных работ;
- б) точно умеет рассчитывать количество материалов;
- в) обоснованно подбирать инструменты, приспособления и инвентарь для выполнения заданного вида работ;
- г) дает правильные формулировки понятий и терминов, касающихся малярных работ;
- д) свободно строит алгоритм технологических операций при выполнении малярных работ;
- е) свободно поясняет правила техники безопасности, соблюдающиеся при выполнении данного вида работ;
- ж) правильно отвечает на дополнительные вопросы;
- з) свободно владеет речью (демонстрирует связность и последовательность в изложении, аргументирует и т.д.) при предложении альтернативного варианта заданного вида облицовочных работ;

«Хорошо»- ставится, если слушатель

дает ответ, удовлетворяющий тем же требованиям, что и для отметки «отлично», но допускает единичные ошибки, которые сам же исправляет после замечания преподавателя.

«Удовлетворительно»- ставится, если студент

обнаруживает знание и понимание основных положений данной темы, но:

- а) не обнаруживает понимание использования материала для малярных работ;
- б) не умеет точно рассчитывать кол-во материалов;
- в) Ошибается в обоснованно подборки инструмента, приспособлений и инвентаря для выполнения заданного вида работ;
- г) дает не совсем правильную формулировку понятий и терминов, касающихся малярных работ;
- д)строит алгоритм технологических операций , нарушая последовательность, при выполнении малярных работ;
- е) много раз ошибается при пояснении правил техники безопасности, соблюдающиеся при выполнении данного вида работ;
- ж) неуверенно отвечает на дополнительные вопросы;
- з) затрудняется в предложении альтернативного варианта заданного вида малярных работ;

«Неудовлетворительно»- ставится, если студент

обнаруживает незнание или непонимание большей части соответствующего раздела

4. КОНТРОЛЬНО-ОЦЕНОЧНЫЕ МАТЕРИАЛЫ ДЛЯ ЭКЗАМЕНА (КВАЛИФИКАЦИОННОГО)

Вариант 1

Инструкция

Внимательно прочитайте задание.

Вы можете воспользоваться предоставленной литературой, стендами, плакатами, инструкционно-технологическими картами.

Время выполнения задания–300 мин.

Задание

Выполните окраску 2-х оконных блоков размер, которого (1,2 × 2,5)м.

Обоснуйте выбор категории малярной окраски, приемов, материалов, оборудования, инвентаря и инструментов.

Вариант 2

Инструкция

Внимательно прочитайте задание.

Вы можете воспользоваться оборудованием, инструментом и приспособлениями, находящимися в мастерской.

Вы можете воспользоваться предложенной справочной, учебной литературой.

Время выполнения задания – 300 минут

Задание

Выполните окраску потолка учебного кабинета клеевой краской.

Обоснуйте выбор категории малярной окраски, приемов, материалов, оборудования, инвентаря и инструментов.

Вариант 3

Инструкция

Внимательно прочитайте задание.

Вы можете воспользоваться оборудованием, инструментом и приспособлениями, находящимися в мастерской.

Вы можете воспользоваться предложенной справочной, учебной литературой.

Время выполнения задания – 300 минут

Задание

Выполните окраску панелей учебного кабинета водоэмульсионной краской.

Обоснуйте выбор категории малярной окраски, приемов, материалов, оборудования, инвентаря и инструментов.

Вариант 4

Инструкция

Внимательно прочитайте задание.

Вы можете воспользоваться оборудованием, инструментом и приспособлениями, находящимися в мастерской.

Вы можете воспользоваться предложенной справочной, учебной литературой.

Время выполнения задания – 300 минут

Задание

Выполните окраску пола учебного кабинета эмалевой краской.

Обоснуйте выбор категории малярной окраски, приемов, материалов, оборудования, инвентаря и инструментов.

ПАКЕТ ЭКЗАМЕНАТОРА

Количество вариантов задания для экзаменуемого – 4

Время выполнения задания – 300 мин

Материалы, инструменты и оборудование мастерской для выполнения малярных работ

№№ п/п	Перечень материалов и инструментов	Ед. изм.	Кол-во на 1 чел.
1	Клей плиточный Стандарт (25кг) (30кг)"ЕВРО-Л"	штук	4
2	Грунтовка глубокого проникновения (10литр)	штук	2
3	Олифа "Оксоль" (10литр)	штук	0,4
4	Краска для стен и потолков (14кг)	штук	2
5	Краска ПФ (2кг, 2,8кг)	штук	2
6	Шпаклевка финиш (18кг)"ЕВРО-Л"	штук	4
7	Шпаклевка гипс безусад (15кг)"ЕВРО-Л"	штук	4
8	Штукатурка гипс ПРОФИ (30кг)"ЕВРО-Л"	штук	4
9	Колер паста	штук	1
10	Лак яхтный глянец.	штук	2
11	Обойный клей	пачка	2
12	Обои разные	рулон	4

1	Шпатель 100, 200, 450, 600 мм нерж.	штук	4
2	Кисть круглая №14 ЛАК	штук	1
3	Кисть флейцевая искуст. щетина	штук	1
4	Кисть плоская 63мм, 100мм	штук	1
5	Кисть макловица 30*120мм	штук	1
6	Кисть радиаторная	штук	1
7	Нож упрочненный 18мм	штук	1
8	Ведро строительное пластиковое (20литр)	штук	1
9	Таз строительный кругл. пласт. (40 литр)	штук	1
10	Скотч малярный 50*50	штук	1
11	Серпянка самокл. 50-90	штук	1
12	Сеткодержатель 230*120 пластмас с зажимами	штук	1
13	Сетка образивная 10 шт 115*280	штук	1

Литература:

1. Мороз Л.Н. Маляр: технология и организация работ: учебное пособие; Феникс, 2012.
2. Ивлиев А.А. Отделочные строительные работы. Учебник – М:ИРПО; изд.Центр.(Академия), 2014.

Справочная литература:

1. СНиП 12-03-2012 «Безопасность труда в строительстве. Часть1. Общие требования». Приняты и введены в действие постановлением Госстроя России от 23.07.2013 №80. Зарегистрированы Минюстом России 9 августа 2012 №2862.

2. СНиП 3.04.01-87 «Производство малярных работ».